

CMC™

ATOM™ HARNESS

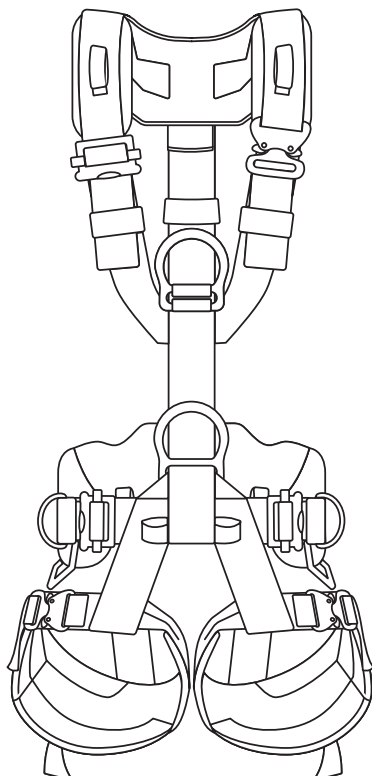

⚠ WARNINGS

Activities involving the use of this equipment are inherently dangerous. Special knowledge and training are required to use this product. You are responsible for your own actions and decisions. Before using this equipment, you must:

- Read and understand these user instructions and warnings.
- Familiarize yourself with its capabilities and limitations.
- Get specific training in its proper use.
- Understand and accept the risks involved.

FAILURE TO HEED ANY OF THESE WARNINGS MAY RESULT IN SEVERE INJURY OR DEATH.

EN 361: 2002, EN 358: 2018, EN 813: 2008











Find the latest version and translations of this manual at cmcpro.com
Manual refers to multiple product configurations.

EN
DE
ES
FR
IT
NL
NO
SV

CONTENTS

Page No.

1 TRACEABILITY & MARKINGS	4
2 FIELD OF APPLICATION	5
3 NOMENCLATURE	6
4 INSPECTION POINTS TO VERIFY	7
5 COMPATIBILITY	7
6 HARNESS USE	8
DONNING AND ADJUSTING THE HARNESS	8
USE OF DIFFERENT BUCKLE TYPES	9
VENTRAL ATTACHMENT POSITION	9
DORSAL ATTACHMENT POSITION	10
STERNAL ATTACHMENT POSITION	10
LEG LOOP POSITION	11
USE OF ACCESSORY LOOPS	11
INSTALLING CHEST ASCENDER	12
USING A WORK SEAT	13
LANYARD CONNECTION	13
ATOM HARNESS SIZE	14
7 EQUIPMENT RECORDS	15
8 ADDITIONAL INFORMATION	15
9 MANUAL TEXT	16

Legend	
 Imminent risk of serious injury or death.	 Anchor
 Imminent risk of accident or injury.	 Attachment Point
 Appropriate function or use.	 Load
 Equipment incompatibility.	 Grip

1

TRACEABILITY & MARKINGS

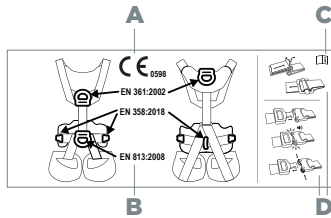

E

800-235-5741
805-562-9120
cmcpro.com
#cmcpro

CMC, X and RESCUE SAFETY ACCESS are registered and/or unregistered marks of CMC Rescue, Inc.

F

WARNING

- SERIOUS INJURY OR DEATH MAY RESULT FROM THE IMPROPER USE OF THIS EQUIPMENT.
- THIS EQUIPMENT HAS BEEN DESIGNED AND MANUFACTURED FOR USE BY EXPERIENCED PROFESSIONALS ONLY.
- DO NOT ATTEMPT TO USE THIS EQUIPMENT WITHOUT PRIOR TRAINING.
- THOROUGHLY READ AND UNDERSTAND ALL LABELS AND INSTRUCTIONS BEFORE USE.
- USE, INSPECT AND REPAIR ONLY IN ACCORDANCE WITH MANUFACTURER'S INSTRUCTIONS.

DO NOT REMOVE THIS LABEL!

G

MODEL NO: 202C-C3-SM-BK-AL-00-00-Q3
-00-FL-00-00-00
DATE: 05/05/21
LOT NO: RD1075
SIZE: SMALL
FITS WAIST: 66-81CM, 26"-32"
FITS CHEST SIZE: 56-66CM, 22"-26"
MAX LOAD: 140KG, 310 LBS
MADE OF POLYESTER MATERIALS

G

MODEL NO: 202C-C3-MD-BK-AL-00-00-Q3
-00-FL-00-00-00
DATE: 05/05/21
LOT NO: RD1075
SIZE: MEDIUM
FITS WAIST: 81-107CM, 32"-42"
FITS CHEST SIZE: 56-66CM, 22"-26"
MAX LOAD: 140KG, 310 LBS
MADE OF POLYESTER MATERIALS

G

MODEL NO: 202C-C3-LG-BK-AL-00-00-Q3
-00-FL-00-00-00
DATE: 05/05/21
LOT NO: RD1075
SIZE: LARGE
FITS WAIST: 107-122CM, 42"-48"
FITS CHEST SIZE: 56-66CM, 22"-26"
MAX LOAD: 140KG, 310 LBS
MADE OF POLYESTER MATERIALS

H

If this equipment is to be removed from service and destroyed, it should be destroyed in the following manner:

MANUFACTURED	INSPECTED
DATE: _____ INITIALS: _____	DATE: _____ INITIALS: _____
DATE: _____ INITIALS: _____	DATE: _____ INITIALS: _____

I

NAME: _____
AGENCY: _____
PHONE: _____
DATE IN SERVICE: _____

MANUFACTURED IN USA BY CMC RESCUE, INC. 10000 W. COLETA, CA 95117 CMCPRO.COM

J

ANSI Z359-11-2021
ANSI Z359 Recognizes the use of this harness only within the capacity range of:
130-310 lbs.

K

ANSI Z359-11-2021

DORSAL STERNAL SHOULDER

K

CSA Z259-10-18

CLASS A - FALL ARREST
CLASSE A - ANTICUTE

CLASS B - SUSPENSION AND CONTROLLED DESCENT
CLASSE B - SUSPENSION ET DESCENTE CONTROLLEE

K

ANSI Z359-11-2021

FRONTAL WAIST REAR WAIST

K

CSA Z259-10-18

CLASS E - LIMITED ACCESS
CLASSE E - ACCES LIMITE

CLASS L - LADDER CLIMBING
CLASSE L - ASCENSION AUX ECHELLES

CLASS P - WORK POSITIONING
CLASSE P - MANTENIR EN POSITION DU TRAVAIL

L

MEETS THE LIFE SAFETY HARNESS REQUIREMENTS OF NFPA 1983, INCORPORATED IN THE 2022 EDITION OF NFPA 2500, CLASS III. THIS HARNESS IS NOT FLAME RESISTANT!

DO NOT REMOVE THIS LABEL!

FULL BODY HARNESS IN ACCORDANCE WITH:
ANSI / ASSP Z359.11-2021 AND CSA Z259.10-2018

M



N



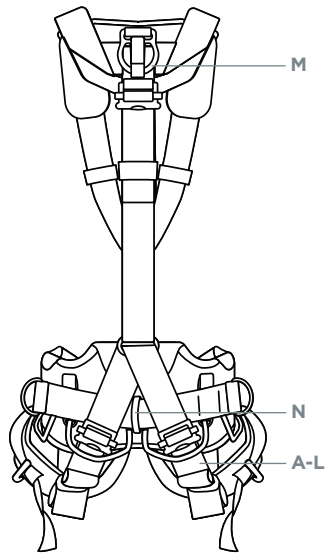
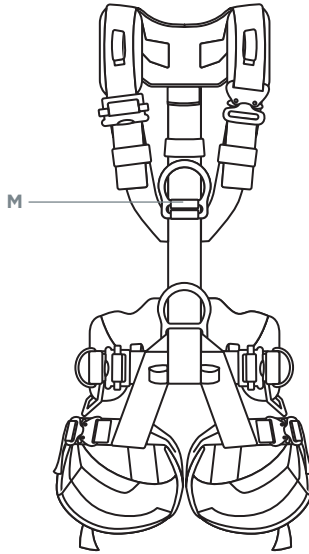

A CE Mark and Number of notified body controlling production of this PPE:



SGS Fimko Ltd,
Notified Body 0598
Takomotie 8
00380 Helsinki, Finland
Tel. +358.9.696361

B Reference Standards and identification of the attachment points:
EN 361: 2002
EN 358: 2018
EN 813: 2008

C Carefully Read the Instructions before Use 

D Description of how to fasten and secure load transmitting buckles and adjusting devices

E Manufacture Cover Label

F Warning Label

G Label containing:
Model Identification:
202D-XX-XX-XX-XX-XX-XX-XX
Date of Manufacture: MM/DD/YY
Lot of Manufacture: XXXXX
Sizing Information: See Section 6
Max Load Rating: See Manual Text, Section 2
Materials Information

H Manufacturer and User Identification:
Manufactured in USA of US and Foreign Components By CMC Rescue, Inc.
6740 Cortona Drive Goleta, CA 93117
cmcpro.com

I Inspection Label

J ANSI Standard Certification Label

K CSA Standard Certification Labels

L UL Classification NFPA Standard

M "A" Attachment points per EN 361:2002

N "R" Label Restraint point per EN 358:2018

2 FIELD OF APPLICATION

SEE TEXT

3

NOMENCLATURE

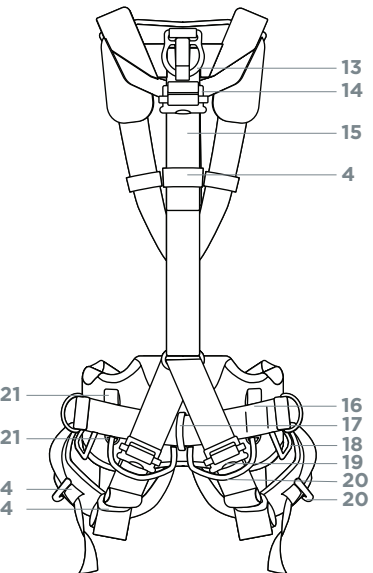
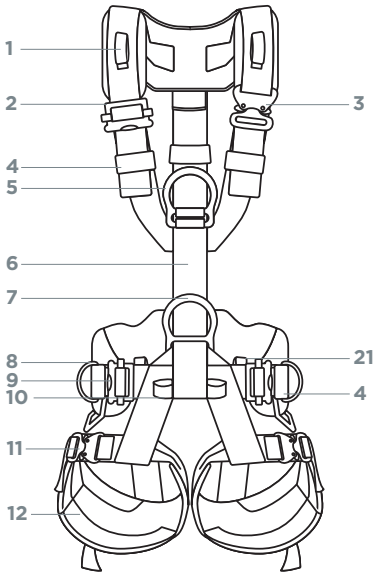

- 1** Lanyard parking loops
- 2** Shoulder strap adjustment buckle
- 3** Quick-release shoulder strap adjustment buckle (varies by model)
- 4** Elastic keepers for straps (multiple locations)
- 5** Sternal attachment point ("A" label)
- 6** Chest ascender location (ascender kit sold separately)
- 7** Ventral attachment point
- 8** Side work-positioning attachment points (varies by model)
- 9** Adjustment buckles for waist straps
- 10** Work seat connection loops (work seat sold separately)
- 11** Quick-release leg strap adjustment buckles (varies by model)
- 12** Leg loops
- 13** Dorsal attachment point ("A" label)
- 14** Adjustment buckle for rear strap
- 15** Fall arrest indicator
- 16** Tool carrier attachment point (tool carrier sold separately)
- 17** Rear travel restraint point ("R" label)
- 18** Gear loops (10 kg max, varies by model)
- 19** Adjustment buckles for leg loop link strap
- 20** Tool loops (10 kg max)
- 21** Accessory attachment points (10 kg max)

4

INSPECTION POINTS TO VERIFY

SEE TEXT FOR MORE

5

COMPATIBILITY

SEE TEXT FOR MORE

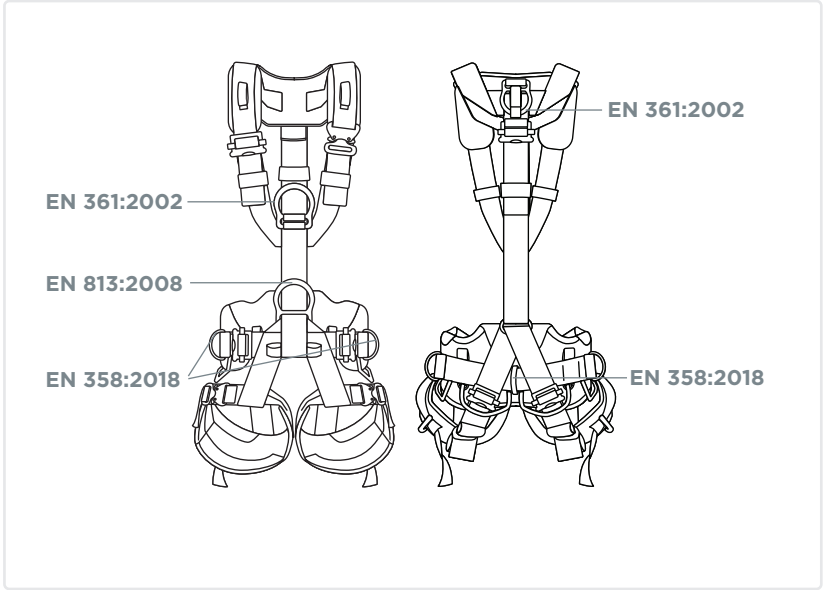

6

HARNESS USE

Donning and Adjusting the Harness

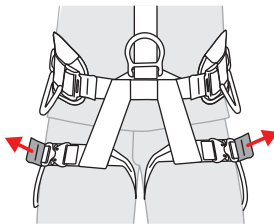
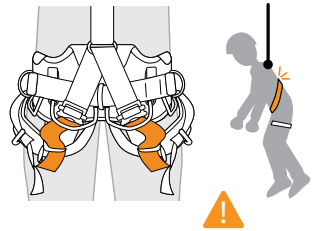
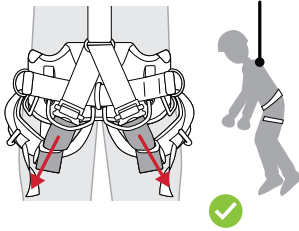
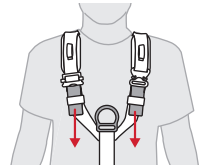
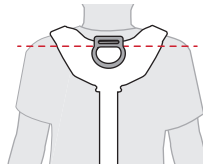
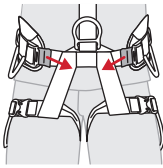
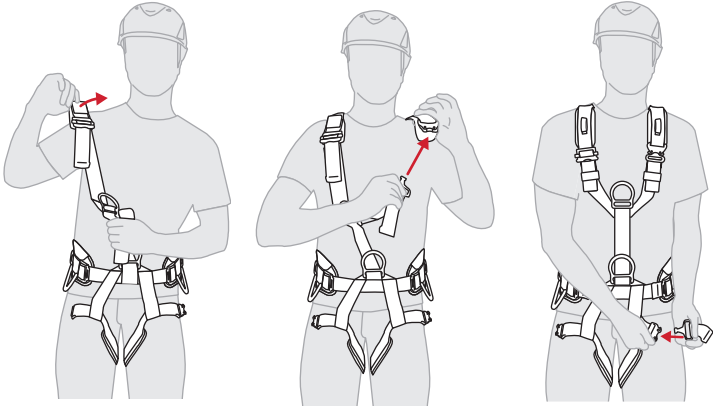

Use of Different Buckle Types

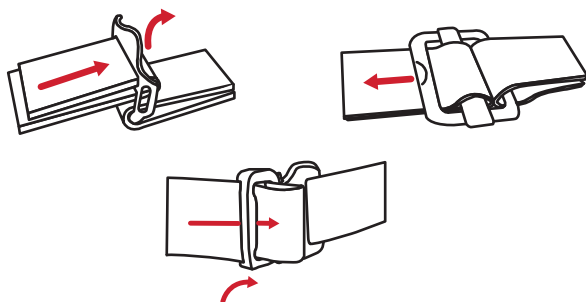
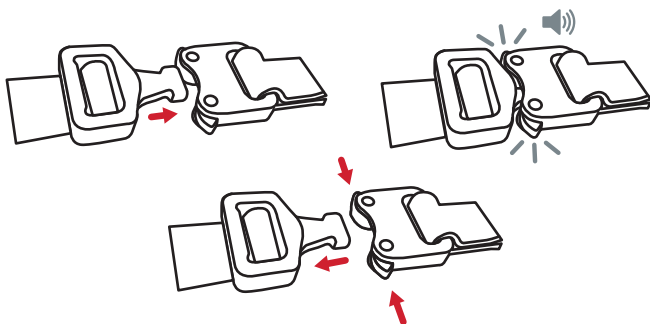

Ventral Attachment Position

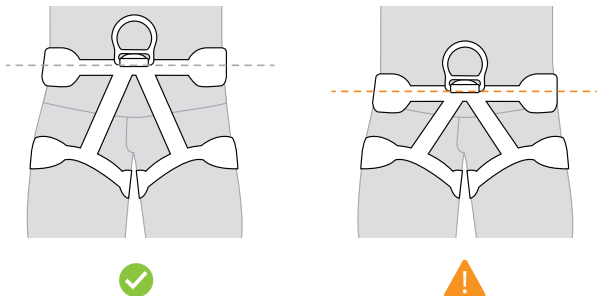

Dorsal Attachment Position



Sternal Attachment Position

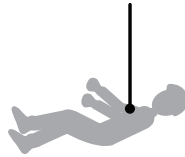
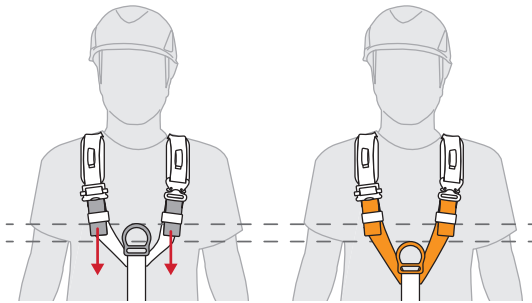

Leg Loop Position

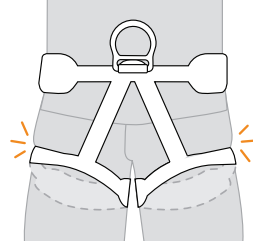
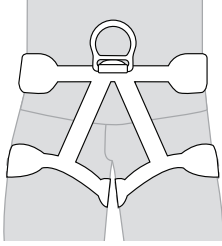

Use of Accessory Loops

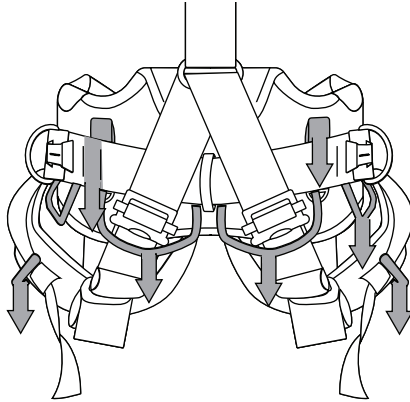

10 kg
max

Installing Chest Ascender

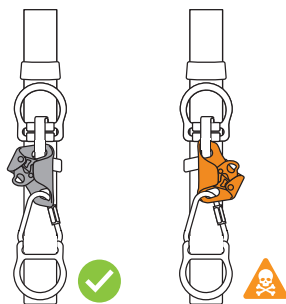
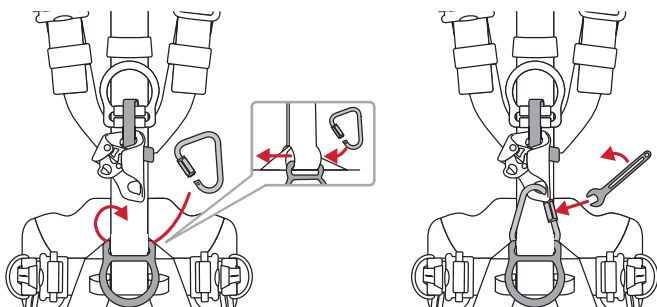
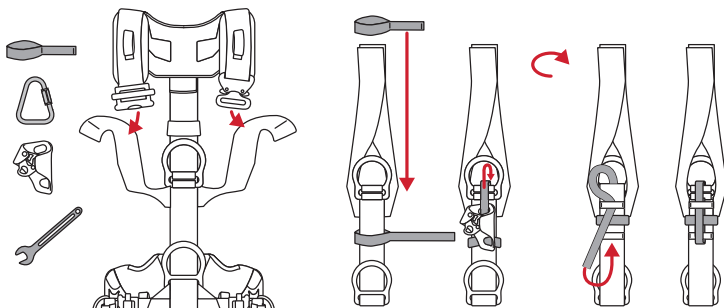

Using a Work Seat

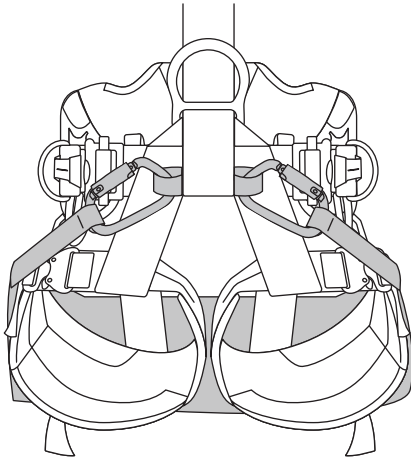

Lanyard Connection

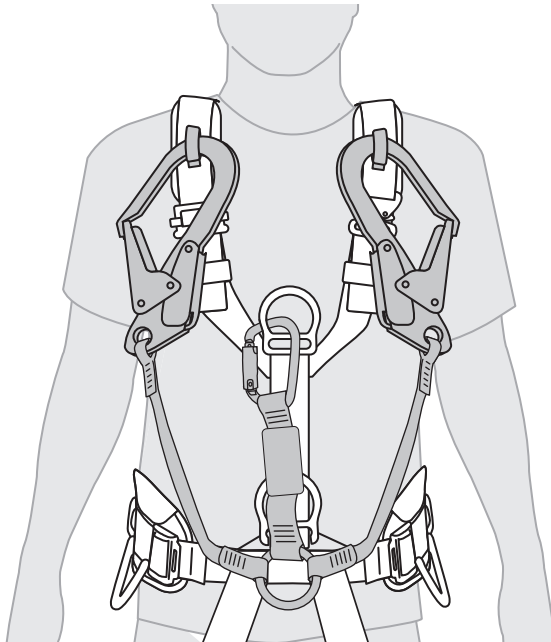

ATOM Harness Size

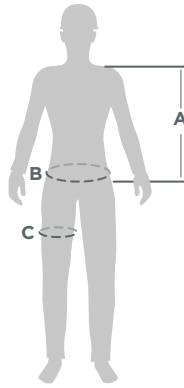

Size	A: Torso Height	B: Waist Diameter	C: Leg Diameter
Small	56-66 cm (22-26 in)	66-81 cm (26-32 in)	54-80 cm (21-32 in)
Medium	56-66 cm (22-26 in)	81-107 cm (32-42 in)	54-80 cm (21-32 in)
Large	56-66 cm (22-26 in)	107-122 cm (42-48 in)	54-80 cm (21-32 in)

7

EQUIPMENT RECORDS

SEE TEXT FOR MORE

8

ADDITIONAL INFORMATION

Manufacturer

CMC Rescue, Inc.

6740 Cortona Drive

Goleta, CA 93117, USA

805-562-9120 / 800-235-5741

cmcpro.com | info@cmcpro.com

ISO 9001 Certified

© CMC Rescue, Inc.

All rights reserved CMC and **XC** are registered marks of CMC Rescue Inc.

Equipment

Model: ATOM Harness – CE Versions (multiple configurations)

CMC Part Number(s): 202D-XX-XX-XX-XX-XX-XX-XX

Warning notices and instructions must be read and observed

Notified Body Performing EU Type-Examination of this Personal Protective Equipment

DOLOMITICERT SCARL

(N.B. 2008) 7/A Via Villanova,

Longarone, BL 32013, Italy

Tel. +39.0437.573407

Fax +39.0437.573131

Notified Body Controlling Production of this Personal Protective Equipment

SGS Fimko Ltd,

Notified Body 0598

Takomotie 8

00380 Helsinki, Finland

Tel. +358.9.696361

Declaration of Conformity

CMC Rescue, Inc. declares that this article is in conformity with the essential requirements and the relevant provisions of EU regulations. The original Declaration of Conformity can be downloaded at the following website: www.cmcpro.com

EN

WARNING

Activities involving the use of this equipment are inherently dangerous. Special knowledge and training are required to use this product. You are responsible for your own actions and decisions. Before using this equipment, you must:

- Read and understand these user instructions and warnings.
- Familiarize yourself with its capabilities and limitations.
- Be a competent person and/or get specific training in its proper use, or be under the direct supervision of a trained or otherwise competent person.
- Understand and accept the risks involved.

FAILURE TO HEED ANY OF THESE WARNINGS MAY RESULT IN SEVERE INJURY OR DEATH.

Find the latest version of this Manual at cmcpro.com

1. TRACEABILITY & MARKINGS

(A) Cemarkandnumberofthelabelofbody conducting the production control: SGS Fimko Ltd., Notified Body 0598, Takomotte 8, 00380 Helsinki, Finland, Tel. +358.9.696.361 (B) Reference Standards and identification of the attachment points: EN 361:2002, EN 358:2018, EN 813:2008 (C) Carefully Read the Instructions before Use (D) Description of how to fasten and secure load transmitting buckles and adjusting devices (E) Manufacturer Cover Label (F) Warning Label (G) Label containing: Model Identification: 202D-XX-XX-XX-XX-XX-XX-XX, Date of Manufacture: MM/DD/YY, Lot of Manufacture: XXXXX, Sizing Information: See Section 6, Max Load Rating: See Section 2, Materials Information (H) Manufacturer and User Identification: Manufactured in USA of US and Foreign Components, By CMC Rescue, Inc., 6740 Cortona Drive, Goleta, CA 93117, cmcpro.com, (I) Inspection Label, (J) ANSI Standard Certification Label, (K) CSA Standard Certification Label, (L) UL Classification NFPA Standard, (M) "A" Attachment points per EN 361:2002, (N) "R" Label Restraint points per EN 358:2018

2. FIELD OF APPLICATION

This Personal Protective Equipment (PPE) is designed for protection and the prevention of falls from a height when used in accordance with the standards and procedures described in these instructions.

- Fall Arrest Harness according to EN 361:2002.
- Work Positioning and/or Restraint Belt according to EN 358:2018.
- Sit Harness according to EN 813:2008.

Harness Load Rating

- EN 358:2018 & EN 813:2008: 140 kg.
- EN 361:2002: 150 kg (including the user's equipment). For loads greater than 100kg, a fall protection system (e.g. an EN 355 energy absorber) in compliance with this maximum load is required.

The PPE is suitable for use in a temperature range of -40°C (-40°F) to +80°C (176°F). It shall not be used outside of its limitations, or for any purpose other than that for which it is intended. In general, this product should be considered as a personal issue item.

RESPONSIBILITY

Activities involving the use of this device are inherently dangerous. The user shall assume all risks and responsibilities for any damage, injury or death, which may occur during or following the incorrect use of this equipment. This document must be provided to the user by the retailer in the

respective country's language and must be kept with the equipment while it is in use. Observe relevant national regulations.

These instructions explain the correct use of your equipment. The warning symbols inform you of some potential dangers related to the use of your equipment, but it is impossible to describe them all. You are responsible for reading each warning and using your equipment correctly. Any misuse of this equipment will create additional dangers. Contact CMC if you have any questions or difficulty understanding these instructions. Check cmcpro.com for updates and additional information.

Before using this equipment, you must:

- Read and understand these instructions and warnings.
- Obtain specific training and competency in its proper use.
- Familiarize yourself with its capabilities and limitations.
- Understand and accept the risks involved.
- Have a rescue plan in place to deal with any emergencies that could arise during use of the device.
- Be medically fit for activities at height and capable of controlling your own security and emergency situations.
- Check equipment before and after use.

WARNING: The user must ensure that, in the event of falling into the PPE system, rescue can take place immediately, safely, and effectively. Motionless suspension in a harness may cause severe injury and death. Avoid hanging unsecured in the harness for an extended period of time.

3. NOMENCLATURE

(1) Lanyard parking loops (2) Shoulder strap adjustment buckle (3) Quick-release shoulder strap adjustment buckle (varies by model) (4) Elastic keepers for straps (multiple locations) (5) Sternal attachment point ("A" label) (6) Chest ascender location (ascender kit sold separately) (7) Ventral attachment point (8) Side work-positioning attachment points (varies by model) (9) Adjustment buckles for waist straps (10) Work seat connection loops (work seat sold separately) (11) Quick-release leg strap adjustment buckles (varies by model) (12) Leg loops (13) Dorsal attachment point ("A" label) (14) Adjustment buckle for rear strap (15) Fall arrest indicator (16) Tool carrier attachment point (tool carrier sold separately) (17) Rear travel restraint point ("R" label) (18) Gear loops (10 kg max, varies by model) (19) Adjustment buckles for leg loop link strap (20) Tool loops (10 kg max) (21) Accessory attachment points (10 kg max)

4. INSPECTION, POINTS TO VERIFY

INSPECTION

It is very important to regularly inspect the equipment; user safety depends on equipment integrity and durability. Equipment should be thoroughly inspected prior to being placed into service and before and after each use. In addition, CMC recommends performing a detailed periodic inspection, by a competent person, at least every 12 months depending on current local regulations and conditions of use. Follow the inspection procedures available at cmcpro.com. Record the results on your PPE inspection form. If the harness system fails inspection, it should be taken out of service and marked accordingly or destroyed to prevent further use.

LIFESPAN / RETIREMENT

The equipment has a lifespan of 10 years from the date of manufacture shown on the product label. Retirement is also a function of the operating conditions, level of use, and environmental conditions. Protect from sharp edges, open flame, extreme temperatures, UV rays, chemicals, oils, moisture, and

mechanical stress. A fall load or other exceptional event can lead to retirement after a single use. Any concerns about its integrity is cause for retirement. If the harness shall be retired, it should be taken out of service and marked accordingly or destroyed to prevent further use.

A device must be retired when:

- It has reached the 10 year age limit.
- It has been subjected to a major event (fall, shockload etc.).
- It has been exposed to extreme environments (Sharp edges, high temperatures, corrosive environment etc.) or become contaminated (chemicals etc.).
- It fails to pass inspection or there are any doubts about its reliability.
- It has an uncertain usage history.
- When it becomes obsolete due to changes in legislation, standards, technique or compatibility.
- In general if there is any doubt about its condition of safe use.

BEFORE EACH USE

- Check the harness for signs of wear including structural stitching.
- Inspect webbing for damage and hardware for cracks.
- Verify that the adjustment buckles are threaded correctly and function properly.
- Confirm product labeling/markings are legible.
- Prior to using the harness, inspect the fall arrest indicator located in proximity of the dorsal attachment point. If the fall arrest indicator is damaged, or shows signs of being deployed, remove the harness from service immediately.
- Carry out a suspension test in a safe place to ensure that the harness is the correct size, has sufficient adjustment, and is of an acceptable comfort level for the intended use.

DURING USE

Continually:

- Monitor the condition of the harness, and position of the adjustable buckles making sure they remain securely fastened.
- Check the condition of attachment points and the connections to other equipment in the system.
- Evaluate environmental conditions. Damp or icy environments can alter the behavior of the product.

CARRYING, MAINTENANCE, STORAGE & TRANSPORT

- Storage - Store in a cool, dry, dark place. Avoid chemicals, moisture, and direct sunlight. Store without mechanical stress caused by jamming, pressure, or tension.
 - Transport - Keep away from direct sunlight, chemicals, dirt and mechanical damage. For this purpose, a protective bag or container should be used.
 - Cleaning - Wash soiled products in clean warm water. Rinse well. Dry naturally at room temperature between 10° C and 30° C, avoid direct sunlight, never use a tumble dryer or direct heat. Do not use a pressure washer. If required, hinges of metal parts may be lubricated after cleaning.
 - Principal Materials - straps: polyester, adjustment buckles: steel, attachment points: aluminum.
- WARNING:** Failure to follow these instructions may endanger life.

WARRANTY & REPAIRS

If your CMC product has a defect due to workmanship or materials, please contact CMC Customer Support at info@cmcpro.com for warranty information and service.

CMC's warranty does not cover damages caused by improper care, improper use, alterations and modifications, accidental damage or the natural breakdown of material over extended use and time. The equipment should not be modified in any way or altered to allow attachment of additional parts without the manufacturer's written recommendation. If original components are modified or removed from

the product, its safety aspects may be restricted.

All repair work shall be performed by the manufacturer. All other work or modifications void the warranty and releases CMC from all liability and responsibility as the manufacturer.

5. COMPATIBILITY

Equipment used with this harness must meet regulatory requirements in your jurisdiction and/or country. Verify that this product is compatible with the other equipment in the system and that its intended applications meet current standards. Use only EN 362 connectors for connecting system components to the harness. Personal Fall Protection Systems shall follow the requirements of EN 363.

When used as an EN 361 full body harnesses, fall arrest systems can be coupled with EN 355 energy absorbers, EN 360 retractable type fall arrester, EN 353-1/2, EN 354 lanyards or other systems described in EN 363. When used according to EN 813 and EN 358 for restraint, work positioning, rope access or other work at height, PPE not intended for fall arrest can be coupled with EN 354 or EN 358 lanyards, EN12841 rope adjustment devices, etc.

When combining this product with other equipment and/or using this product in a rescue/fall arrest system, users must understand the instructions of all components prior to use and comply with them to ensure that safety aspects of these items do not interfere with each other. This product should only be used in connection with PPE components bearing the CE-symbol to protect against falls from heights.

Anchor points used to secure you must be designed in such a way that, when fixing the PPE, no effects can occur which reduce the integrity or cause damage during use. Sharp edges, ridges, and crushing can seriously impair the integrity. Anchor components should be covered, where necessary, using suitable protectors. The anchor point and the anchor system must be able to withstand the expected loads in a worst-case scenario. Even when using shock absorbers (according to EN 355) the anchor points should be designed for catching forces of at least 12 kN, and meet the requirements of EN 795.

WARNING: Danger may arise and functionality may be compromised by combining other equipment with this product. User assumes all responsibility for non-standard use of this product or added components.

FALL ARREST HARNESS EN 361:2002

Connection of the harness to a rescue or fall arrest system according to EN 363 takes place at the fall arrest attachment point (designated by "A" label on the harness), use only carabiners complying with EN 362.

Anchor points for fall arrest systems should be selected such that they minimize potential for falls and potential fall distance. Avoid high loads and swinging falls by setting anchor points as vertically as possible above the user. The anchor point must be designed in such a way that, when fixing the PPE, no effects can occur which reduce the integrity or cause damage during use. Sharp edges, ridges, and crushing can seriously impair the integrity.

When using a lanyard as part of a fall arrest system, the maximum overall length of the lanyard including shock absorbers and connecting components must not exceed 2.0m. The lanyard / anchor device from the anchor point to the secured user should always be kept as taut as possible.

Prior to each use in a fall arrest system, it must be ensured there is necessary free space in the work area beneath the user, so that in the case of a fall there will be no collision with the ground or other obstacle in the fall path.

WARNING: Only a full body harness in accordance with EN 361 may be used with a fall arrest system.

SIT HARNESS EN 813:2008

Intended for progression on rope and work positioning. Use the ventral attachment point to attach a descender, positioning lanyards, or progression lanyards. This attachment point is not suitable for fall arrest.

BELT FOR RESTRAINT AND WORK POSITIONING EN 358:2016

Always use the two side attachment points together, by linking them with a positioning lanyard, in order to be comfortably supported by the waist belt. The connection lanyard for work positioning harnesses must be kept taut, the tie-off or anchor point must be at or above waist level.

The harness is equipped with a rear waist belt travel restraint web loop (designated by "R" label on the harness). This rear waist belt attachment point is designed only for attachment of a restraint system to prevent the user from

entering an area where a fall is possible. These attachment points are not suitable for fall arrest.

A work positioning belt should not be used if there is a foreseeable risk of the user becoming suspended or becoming exposed to unintended tension on the belt. A back up or fall arrest system may be required to supplement the equipment supporting the user for work positioning.

6. HARNESS USE

DONNING AND ADJUSTING THE HARNESS

- Don the Harness with all straps loose. Perform side entry into the opened waist belt and the opened thigh loops. Place shoulder braces across the shoulders.
- Secure quick connect buckles at the leg loops and shoulder straps (if present).
- Position the waist belt and ventral attachment above the waistline, and tighten waist belt.
- Position the dorsal attachment point level with shoulder blades and adjust back strap.
- Position sternal attachment point as high as possible and adjust shoulder straps.
- Tighten rear leg straps, this is especially important if you use the dorsal point.
- Position the leg loops with padding along back and side of legs. Tighten leg straps.
- Before use, confirm all straps are tight, stow excess web in elastic keepers and apply load to the sternal attachment point and confirm position of all D-rings.

USE OF DIFFERENT BUCKLE TYPES

- To loosen adjuster buckles, flip them up and pull them.
- To tighten adjuster buckles, pull the outboard webbing.
- To close quick connect buckles, ensure both wings snap in place with audible click.
- To open quick connect buckles, hold in both wings and pull buckles apart.
- Regularly check all closures and adjusting elements.
- Beware of foreign objects that could impede buckle operation.

HARNESS FIT TEST

- Conduct a comfort and adjustability test in a safe area to ensure that the harness is the correct size, has sufficient adjustment and is of acceptable comfort for the intended use.
- Move and hang in the harness from each attachment point, with your equipment, to verify that the harness fits properly, provides adequate comfort for the intended use, and is optimally adjusted.

VENTRAL ATTACHMENT POSITION

- The ventral attachment to EN 813:2008 should be at or above the waistline.
- Ensure correct position of d-ring and waist padding prior to adjusting other straps.

DORSAL ATTACHMENT POSITION

- The dorsal attachment to EN 361:2002 should be in-line with the shoulders.
- Loosen or tighten the adjustment buckle for rear strap to properly position dorsal attachment.

STERNAL ATTACHMENT POSITION

- The sternal attachment point EN 361:2002 should be placed as high as possible.
- Loosen or tighten shoulder straps and leg straps to correctly position.

LEG LOOP POSITION

- Ensure leg loop padding is positioned around the leg.

USE OF ACCESSORY LOOPS

- Each gear loop, tool loop, and accessory attachment point is limited to a weight of 10 kg.

INSTALLING CHEST ASCENDER

- Instructions and illustrations refer specifically to the ATOM Chest Ascender Kit (CMC part# 343500), sold separately.
- Pull shoulder strap webbing out of the keepers and adjustment buckles.
- Pass the Chest Ascender Loop over the shoulder straps to a central point between front D rings.
- Insert the Chest Ascender Loop webbing through the upper eye of the chest ascender.
- Pass the Chest Ascender Loop webbing over and under the keeper straps that are behind and below the sternal attachment point.
- Attach the screw link through the web tunnel shared by the ventral D-ring.
- Insert the screw link through the chest ascender.

- Close the screw link by hand tightening and then applying a half turn with a wrench.
- The compatibility of the chest ascender, with the connector and the harness, as well as smooth functioning of the entire system, has to be ensured by the user and the user is fully responsible for safe overall use.
- Confirm compatibility and function in a safe place before actual use.

USING A WORK SEAT

- Instructions and illustrations refer specifically to the CMC SkySaddle™ (CMC part# 202690), sold separately.
- Loosen the work seat connection straps to full extent, refer to buckle use instructions.
- Attach the work seat to the harness at the work seat loops. These loops are exclusively intended for use in connection with a work seat. User is responsible for selecting suitable connectors.
- Adjust the work seat connection straps for personal comfort and fit.
- Confirm compatibility and function in a safe place before actual use.
- The compatibility of the work seat, connectors, and harness, as well as the smooth functioning of the entire system, must be ensured by the user and the user is responsible for safe overall use.

LANYARD CONNECTION

If Y-type lanyards are used in conjunction with an energy absorber, the energy absorber may not function properly if one branch of the lanyard is connected to the attachment point and the second branch to a load bearing part of the harness. Therefore, it is recommended to attach the second branch to the harness by means of lanyard parking loops.

7. EQUIPMENT RECORDS

Find the latest version of the PPE inspection forms at cmcpro.com. Record your PPE inspection results using these online documents.

8. ADDITIONAL INFORMATION

Warning notices and instructions must be read and observed.

DECLARATION OF CONFORMITY

CMC Rescue, Inc. declares that this article is in conformity with the essential requirements and the relevant provisions of PPE EU regulations. The original Declaration of Conformity can be downloaded at the following site on the internet: cmcpro.com

5. KOMPATIBILITÄT

Verwenden Sie nur EN 362-Verbindungselemente zum Anschluss von Systemkomponenten an den Kabelaum. Persönliche Fallschutzsysteme müssen den Anforderungen der EN 363 entsprechen.

Bei Verwendung als EN 361 Ganzkörpurgurte können Absturzsicherungssysteme mit EN 355 Energieabsorber, Höhensicherungsgeräten EN 360, mitlaufenden Auffanggeräten EN 353-12, Verbindungsmitteln EN 35 oder anderen in EN 363 beschriebenen Systemen verbunden werden. Bei Verwendung nach EN 813 und EN 358 für Rückhalte-, Arbeitsplatzpositionierungs-, Selbstaug- oder andere Arbeiten in der Höhe können PSA, die nicht zur Sturzaufnahme bestimmt sind, mit Verbindungsmitteln EN 354 oder EN 358, Seilverstellvorrichtungen EN12841 usw. verbunden werden.

Wenn sie dieses Produkt mit anderem Equipment kombinieren und/oder dieses Produkt in einem Rettungs-/Auffangsystem verwenden, müssen die Benutzer die Anweisungen aller Komponenten vor der Verwendung verstehen und diese einhalten, um sicherzustellen, dass Sicherheitsaspekte dieser Gegenstände miteinander kompatibel sind. Dieses Produkt sollte nur in Verbindung mit PSA-Komponenten verwendet werden, die das CE-Symbol tragen und den europäischen Richtlinien zur Inverkehrbringung von Schutzvorrichtungen entsprechen.

Anschlagpunkte, die zur Sicherung verwendet werden, müssen so ausgelegt sein, dass bei der Befestigung der PSA keine Auswirkungen auftreten können, die die Integrität verringern oder während des Gebrauchs Schäden verursachen. Scharfe Kanten, Ritzen und andere Oberflächeneigenschaften können die Integrität ernsthaft beeinträchtigen. Ankerkomponenten sollten erforderlichenfalls mit geeigneten Protoktoren geschützt abgedeckt werden. Der Anschlagpunkt und das Anschlagssystem müssen in der Lage sein, den zu erwartenden Lasten im schlimmsten Fall standzuhalten. Auch bei Verwendung von Falldämpfern (nach EN 355) sollen die Ankerpunkte für Aufzugkräfte von mindestens 12 kN ausgelegt sein und die Anforderungen der EN 795 erfüllen.

WARNUNG: Die Funktionalität kann durch die Kombination anderer Geräte mit diesem Produkt beeinträchtigt werden. Der Benutzer übernimmt die gesamte Verantwortung für die nicht standarmäßige Verwendung dieses Produkts oder den hinzugefügten Komponenten.

FAUFFANGGURT EN 361:2002

Der Anschluss des Gurtes an ein Rettungs- oder Auffangsystem nach EN 363 erfolgt an der Auffangöse (gekennzeichnet durch "A"-Kennzeichnung auf dem Gurt) unter Verwendung von Karabinern gemäß EN 362.

Anschlagrichtungen für Auffangsysteme sollten so ausgelegt werden, dass sie das Sturzpotenzial und die potenzielle Sturzstecke minimieren. Vermeiden Sie hohe Lasten und Pendelstürze, indem Sie Ankerpunkte so vertikal wie möglich über dem Benutzer setzen. Der Ankerpunkt muss so ausgelegt sein, dass bei der Befestigung der PSA keine Auswirkungen auftreten können, die die Integrität verringern oder während des Gebrauchs Schäden verursachen. Scharfe Kanten, Ritzen und weitere Oberflächeneigenschaften können die Integrität ernsthaft beeinträchtigen.

Bei Verwendung eines Verbindungsmittels als Teil eines Auffangsystems darf die maximale Gesamtlänge des Verbindungsmittels einschließlich Falldämpfer und Verbindungselemente 2,0 m nicht überschreiten. Die Sicherungskette vom Ankerpunkt zum gesicherten Benutzer sollte immer so straff wie möglich gehalten werden.

Vor jedem Einsatz in einem Auffangsystem muss sichergestellt sein, dass im Arbeitsbereich unter dem Benutzer der notwendige Freiraum vorhanden ist, damit es im Falle eines Sturzes nicht zu einem Aufprallen auf dem Boden oder einem anderen Hindernis im Sturzweg kommt.

WARNUNG: Es darf nur ein Ganzkörpurgurt nach EN 361 mit einem Auffangsystem verwendet werden.

SITZGURT EN 813:2008

Vorgehen für die Fortbewegung am Seil und die Arbeitsplatzpositionierung. Verwenden Sie den ventralen Befestigungspunkt (Bauchöse), um ein Abselgeräte, Verbindungsmittel oder Positionierungsmittel zu befestigen. Dieser Befestigungspunkt ist nicht zum Auffangen von Stürzen geeignet.

HÜFT FÜR RÜCKHALTE- UND ARBEITSPPOSITIONIERUNG EN 358:2018

Verwenden Sie immer die beiden seitlichen Befestigungspunkte miteinander, indem Sie sie mit einem Positionierungs-Verbindungsmittel verbinden, um bequem durch den Hüftgurt gestützt zu werden. Das Verbindungsmittel für Arbeitsplatzpositionierungssysteme muss straff gehalten werden, der Befestigungs- oder Ankerpunkt muss so oder

über Tallenniveau liegen.

Der Gurt ist mit einer hinteren Rückhalteschleife (gekennzeichnet durch "R" Etikett auf dem Gurt) ausgestattet. Dieser Befestigungspunkt am hinteren Hüftgurt ist nur für die Befestigung eines Rückhaltesystems konzipiert, um zu verhindern, dass der Benutzer in einen Bereich eintritt, in dem ein Sturz möglich ist. Diese Befestigungspunkte sind nicht für das Auffangen von Stürzen geeignet.

Ein Arbeitsplatzpositionierungsgurt sollte nicht verwendet werden, wenn die Möglichkeit besteht, dass der Benutzer hängen wird oder unabsichtlichen Belastungen am Gurt ausgesetzt wird. Ein Sicherungs- oder Fallsicherungs-system kann erforderlich sein, um die Ausrüstung zu ergänzen, die den Benutzer bei der Arbeitsplatzpositionierung unterstützt.

6. GURT-NUTZUNG

ANLEGEN UND EINSTELLEN DES GURTES

- Legen Sie den Gurt mit vollständig geöffneten Bändern an. Steigen Sie in den Hüftgurt und die geöffneten Beinschlaufen ein. Legen Sie die Schultergurte über die Schultern.
- Schließen Sie Schnellverschlusschnallen an den Beinschlaufen und Schultergurten (falls vorhanden).
- Platzieren Sie den Hüftgurt und die ventrale Befestigung über der Taille, und ziehen Sie den Tallengürtel fest.
- Platzieren Sie die dorsale Befestigungspunktebene auf Höhe der Schulterblätter und stellen Sie die Länge des Rückengurtes ein.
- Positionieren Sie den Brustbefestigungspunkt so hoch wie möglich und stellen Sie die Schultergurte ein.
- Ziehen Sie die hinteren Beinriemen fest, dies ist besonders wichtig, wenn Sie den dorsalen Punkt verwenden.
- Positionieren Sie die Beinschlaufen mit Polsterung entlang der Rückseite und Seite der Beine. Ziehen Sie die Beinriemen fest.

VERWENDUNG VERSCHIEDENER SCHNALLENTYPEN

- Um die Einstellchnallen zu lösen, kippen Sie sie auf und ziehen Sie diese.
 - Um die Einstellchnallen zu straffen, ziehen Sie das auslaufende Gurtband.
 - Um Schnellverschlusschnallen zu schließen, stellen Sie sicher, dass beide Flügel mit hörbarem Klick an Ort und Stelle einrasten.
 - Um Schnellverschlusschnallen zu öffnen, betätigen Sie die beiden Flügel und ziehen die Schnalle auseinander.
 - Überprüfen Sie regelmäßig alle Verschlüsse und Einstelelemente.
 - Achten Sie auf Fremdkörper, die den Schnallenfunktion behindern könnten.
- ### GURTEINSTELLPROBE
- Führen Sie einen Komfort- und Verstellbarkeitstest in einem sicheren Bereich durch, um sicherzustellen, dass der Gurt die richtige Größe hat, eine ausreichende Einstellmöglichkeit bietet und für den vorgesehenen Gebrauch von akzeptablem Komfort ist.
 - Bewegen Sie sich und hängen Sie im Gurt von jedem Befestigungspunkt mit Ihrer Ausrüstung, um sicherzustellen, dass der Gurt richtig passt, ausreichend Komfort für den vorgesehenen Einsatz bietet, und optimal eingestellt ist.

POSITION DER BAUCHÖSE

- Die ventrale Befestigung an EN 813:2008 sollte sich an oder über der Taille befinden.
- Stellen Sie die korrekte Position des D-Rings und der Tallenpolsterung sicher, bevor Sie andere Riemen anpassen.

POSITION DER RÜCKENÖSE

- Der dorsale Anschlagpunkt an EN 361:2002 sollte auf gleicher Linie mit den Schultern sein.
- Lösen oder ziehen Sie die Einstellchnalle für den hinteren Riemen an, um die dorsale Befestigung richtig zu positionieren.

POSITION DER BRUSTÖSE

- Der sternale Anschlagpunkt EN 361:2002 sollte so hoch wie möglich platziert werden.
- Lösen oder ziehen Sie Schultergurte und Beinriemen an, um sie richtig zu positionieren.

POSITION DER BEINSCHLAUFEN

- Stellen Sie sicher, dass die Beinschlaufe um das Bein

herum positioniert ist..

VERWENDUNG VON ZUBEHÖRSCHLAUFEN

- Jeder Materialschleife, Werkzeugschleife und Zubehörbefestigungspunkt ist auf ein Gewicht von 10 kg begrenzt.

INSTALLATION VON BRUSTSTEIGKLEMMEN

- Anweisungen und Abbildungen beziehen sich speziell auf das ATOM Chest Absender Kit (CMC-Teil Nr. 343500), das separat erhältlich ist.
- Ziehen Sie Schultergurt Bänder aus den Haltern und Verstellchnallen.
- Fädeln Sie die Schleife für die Bruststeigklemme über die Schulterriemen zu einem zentralen Punkt zwischen den vorderen D-Ringen.
- Fädeln Sie die Schleife für die Bruststeigklemme durch das obere Auge der Bruststeigklemme.
- Führen Sie die Schleife über und unter den Haltebändern, die sich hinter und unter der Brustöse befinden.
- Befestigen Sie das Schraubglied durch den Bandtunnel, in dem auch die vordere Sitzgurte befestigt ist.
- Setzen Sie das Schraubglied in die untere Befestigung der Bruststeigklemme ein.
- Schließen Sie das Schraubglied durch Handanziehen und ziehen Sie dieses dann eine halbe Drehung mit einem Schraubenschlüssel fest.
- Die Kompatibilität der Bruststeigklemme, dem Schraubglied und dem Gurt sowie das reibungslose Funktionieren des gesamten Systems müssen vom Anwender gewährleistet werden und der Anwender ist für die sichere Gesamtnutzung voll verantwortlich. Überprüfen Sie die Kompatibilität und Funktion an einem sicheren Ort vor der tatsächlichen Verwendung.

VERWENDEN EINES ARBEITSSITZES (SITZBRETT)

- Anweisungen und Abbildungen beziehen sich speziell auf die CMC SkySaddle™ (CMC-Teil Nr. 202690), die separat erhältlich sind.
- Lösen Sie die Arbeitssitzverbindungsgurte in vollem Umfang, siehe Gebrauchsanweisung für die Schnalle.
- Befestigen Sie den Arbeitssitz am Gurt an den Arbeitssitzschlaufen. Diese Schlaufen sind ausschließlich für den Einsatz in Verbindung mit einem Arbeitssitz bestimmt. Der Benutzer ist für die Auswahl geeigneter Anschlüsse verantwortlich.
- Passen Sie die Arbeitssitzverbindungsgurte für persönlichen Komfort und Passform an.
- Überprüfen Sie die Kompatibilität und Funktion an einem sicheren Ort vor der tatsächlichen Verwendung.
- Die Kompatibilität des Arbeitssitzes, der Verbindungselemente und des Gurtes sowie das reibungslose Funktionieren des gesamten Systems müssen vom Anwender gewährleistet werden und der Benutzer ist für die sichere Gesamtnutzung verantwortlich.

FALLDÄMPFER-VERBINDUNG

Wenn Y-Falldämpfer in Verbindung mit einem Energieabsorber verwendet werden, funktioniert der Energieabsorber möglicherweise nicht, wenn ein Arm des Verbindungsmittel mit einem Anschlagpunkt und der zweite Arm mit einem tragenden Teil des Gurtes verbunden ist. Daher wird empfohlen, den zweiten Arm mittels lanyard-Parklampfen am Klettergurt zu befestigen.

7. PRÜFDOKUMENTATION

Die neueste Version der PSA-Prüfformulare finden Sie unter cmcpro.com. Dokumentieren Sie Ihre PSA-Prüfergebnisse mit diesen Online-Dokumenten.

8. ZUSÄTZLICHE INFORMATIONEN

Warnhinweise und Anweisungen zum Lesen und zu beachten

KONFORMITÄTserklärung

CMC Rescue, Inc. erklärt, dass dieser Artikel den grundlegenden Anforderungen und den einschlägigen Bestimmungen der EU-Verordnung 2016/425 entspricht. Die originale Konformitätserklärung kann auf folgender Website heruntergeladen werden: www.cmcpro.com

ADVERTENCIA

Las actividades relacionadas con el uso de este equipo son inherentemente peligrosas. Se requieren conocimientos y capacitación especial para utilizar este producto. Usted es responsable de sus propias acciones y decisiones. Antes de utilizar este equipo, debe:

- Lea y comprenda estas instrucciones y advertencias para el uso.
- Familiarícese con sus capacidades y limitaciones.
- Ser una persona competente y/o obtener una formación específica en su uso adecuado, o estar bajo la supervisión directa de una persona capacitada o competente. Prestar y aceptar los riesgos involucrados.

NO PRESTAR ATENCIÓN A ALGUNA DE ESTAS ADVERTENCIAS PUEDE RESULTAR EN LESIONES GRAVES O LA MUERTE.

Encuentra la última versión de este Manual en cmcpro.com

1. TRAZABILIDAD Y MARCAS

(A) Marca CE y número del organismo notificado que lleva a cabo el control de producción: SGS Fimko Ltd, Notified Body 0599, Takomote 8, 00380 Helsinki, Finland, Tel. +358 9 696 361 (B) Normas de referencia e identificación de los puntos de fijación: EN 361: 2002, EN 358: 2018, EN 813: 2008 (C) Lea atentamente las Instrucciones antes de usar (D) Descripción de cómo sujetar y asegurar la carga que transmite hebillas y dispositivos de ajuste (E) Etiqueta de cubierta de fabricación (F) Etiqueta de advertencia (G) Etiqueta de advertencia (G) Etiqueta que contiene: Identificación del modelo: 202D-XX-XX-XX-XX-XX-XX-XX-XX-XX, Fecha de fabricación: MMDDYY, Lote de fabricación: XXXXX, Información de Tallas: Vea Sección 6, Capacidad Máxima de Carga: Vea Sección 2, Información de Materiales (H) Identificación de Fabricante y Usuario: Hecho en EE.UU. con materiales nacionales y extranjeros, por CMC Resc., Inc., 6740 Cortona Drive, Goleta, CA 93117, cmcpro.com, (I) Etiqueta de inspección, (J) Etiqueta de certificación normativa ANSI, (K) Etiqueta de certificación normativa CSA, (L) UI Clasificación normativa NFPA, (M) Puntos de fijación "A" por EN 361:2002, (N) Etiquetas de Puntos de retención "R" por EN 358:2018

2. CAMPO DE APLICACIÓN

Este equipo de protección personal (EPI) está diseñado para la protección y la prevención de caídas desde una altura cuando se utiliza de acuerdo con las normas y procedimientos descritos en estas instrucciones.

- Arnés de detención de caídas según EN 361:2002.
- Posicionamiento y/o Cinturón de Retención según EN 358:2018.
- Arnés tipo Silla Sit Harness según EN 813:2008.

Clasificación de carga del arnés

- EN 358:2018 y EN 813:2008: 140 kg.
- EN 361:2002: 150 kg (incluido el equipo del usuario).

Para cargas superiores a 100 kg, se requiere un sistema de protección contra caídas (por ejemplo, un absorbedor de energía EN 355) en cumplimiento de esta carga máxima.

El EPI es adecuado para su uso en un rango de temperatura de -40 °C (-40 °F) a +80 °C (176 °F). No se utilizará fuera de sus limitaciones, ni para ningún otro fin que no sea aquel para el que está destinado. En general, este producto debe considerarse como un artículo de uso personal.

RESPONSABILIDAD

Las actividades relacionadas con el uso de este dispositivo son inherentemente peligrosas. El usuario asumirá todos los riesgos y responsabilidades por cualquier daño, lesión o muerte, que pueda ocurrir durante o después del uso incorrecto de este equipo. Este documento debe ser proporcionado al usuario por el vendedor en el idioma del país respectivo y debe mantenerse con el equipo mientras está en uso. Observar los reglamentos nacionales pertinentes.

Estas instrucciones explican el uso correcto de su equipo. Los símbolos de advertencia le informan de algunos peligros potenciales relacionados con el uso de su equipo, pero es imposible describirlos todos. Usted es responsable de poner atención a cada advertencia y utilizar su equipo correctamente. Cualquiera mal uso de este equipo creará peligros adicionales. Póngase en contacto con CMC si tiene alguna pregunta o dificultad para entender estas instrucciones. Verifique en cmcpro.com actualizaciones e

información adicional.

Antes de utilizar este equipo, debe:

- Lea y comprenda estas instrucciones y advertencias.
- Obtener formación específica y competencia en su uso adecuado.
- Familiarícese con sus capacidades y limitaciones.
- Comprender y aceptar los riesgos involucrados.
- Tener un plan de rescate preparado para hacer frente a cualquier emergencia que pudiera surgir durante el uso del dispositivo
- Sea médicamente adecuado para actividades en altura y capaz de controlar sus propias situaciones de seguridad y emergencia.
- Compruebe el equipo antes y después de su uso.

ADVERTENCIA: El usuario debe asegurarse de que, en caso de incidente y quedar suspendido en su EPI, el rescate puede tener lugar de forma inmediata, segura y eficaz. La suspensión inmóvil en un arnés puede causar lesiones graves e incluso la muerte. Evite permanecer suspendido sin soporte en el arnés durante un período prolongado de tiempo.

3. NOMENCLATURA

(1) Lazos para aseguramiento de los cabos cortos (2) Hebilla de ajuste de la correa del hombro (3) Hebilla de ajuste de la correa del hombro de liberación rápida (varía según el modelo) (4) Protectores elásticos para correas (múltiples ubicaciones) (5) Punto de fijación sternal (etiqueta "A") (6) Ubicación del ascensor ventral (el kit de ascensor ventral se vende por separado) (7) Punto de fijación ventral (8) Puntos de fijación de posicionamiento de trabajo laterales (varía según el modelo) (9) Hebillas de ajuste para correas de cintura (10) Aros de conexión de asiento de trabajo (asiento de trabajo se vende por separado) (11) Hebillas de ajuste de correa de pernera de liberación rápida (varía según el modelo) (12) Pernera (13) Punto de conexión Dorsal (etiqueta "A") (14) Hebilla de ajuste para correa trasera (15) Indicador de detención de caída (16) Punto de fijación para porta-herramientas (portador de herramientas se vende por separado) (17) Punto de retención de desplazamiento (restricción de borde) trasero (etiqueta "R") (18) Argollas Porta correas (10 kg máx. varía según el modelo) (19) Hebillas de ajuste para correa de enlace de las perneras (20) Argollas Porta herramientas (10 kg máx.) (21) Puntos porta accesorios (10 kg máx.)

4. INSPECCIÓN, PUNTOS PARA VERIFICAR

INSPECCIÓN

Es muy importante inspeccionar regularmente el equipo; la seguridad del usuario depende de la integridad y durabilidad del equipo. El equipo debe inspeccionarse a fondo antes de ser puesto en servicio y antes y después de cada uso. Además, CMC recomienda realizar una inspección periódica detallada, por una persona competente, al menos cada 12 meses dependiendo de la normativa local actual y las condiciones de uso. Signa los procedimientos de inspección disponibles en cmcpro.com. Registre los resultados en su formulario de inspección EPI. Si el sistema de arnés falla en la inspección, debe ser retirado del servicio y marcado en consecuencia o destruido para evitar su uso posterior.

VIDA ÚTIL / JUBILACIÓN

El equipo tiene una vida útil de 10 años a partir de la fecha de fabricación que se muestra en la etiqueta del producto. La jubilación también es en función de las condiciones de funcionamiento, el nivel de uso y las condiciones ambientales. Protéjase de bordes afilados, llama abierta, temperaturas extremas, rayos UV, productos químicos, aceites, humedad y estrés mecánico. Una carga de caída dinámica u otro evento excepcional puede conducir a la jubilación después de un solo uso. Cualquier preocupación sobre su uso seguro es motivo de jubilación. Si el arnés se retira, debe ser retirado del servicio y marcado en consecuencia o destruido para evitar su uso posterior.

El dispositivo debe retirarse cuando:

- Ha alcanzado el límite de edad de 10 años
- Ha sido sometido a un evento importante (caída, choque-carga, etc.)
- Ha estado expuesto a ambientes extremos (bordes afilados, altas temperaturas, ambiente corrosivo, etc.) o se ha contaminado (productos químicos, etc.)
- No pasa la inspección o hay dudas sobre su fiabilidad
- Tiene un historial de uso inactivo
- Cuando se vuelve obsoleto debido a cambios en la legislación, las normas, la técnica o la compatibilidad.
- En general, si hay alguna duda sobre su estado de uso seguro.

ANTES DE CADA USO

- Compruebe si hay signos de desgaste en el arnés, incluidas las costuras estructurales.
- Inspeccione las correas en busca de daños y hardware en busca de grietas.
- Compruebe que las hebillas de ajuste estén roscadas correctamente y funcionen correctamente.
- Confirme que el etiquetado/las marcas del producto son legibles.
- Antes de utilizar el arnés, inspeccione el indicador de detención de caídas situado cerca del punto de fijación dorsal. Si el indicador de detención de caídas está dañado o muestra signos de estar desplegado, retire el arnés del servicio inmediatamente.
- Realizar la comprobación del equipo por persona competente de acuerdo con los procedimientos de examen del fabricante antes y después de su uso (inspección periódica).
- Realizar una prueba de suspensión en un lugar seguro para garantizar que el arnés es del tamaño correcto, tiene suficiente ajuste y es de un nivel de confort aceptable para el uso previsto.

DURANTE EL USO

Continuamente:

- Monitoree el estado del arnés y la posición de las hebillas ajustables asegurándose de que permanezcan fijadas de forma segura.
- Compruebe el estado de los puntos de fijación y las conexiones a otros equipos del sistema.
- Evalúe las condiciones ambientales. Los entornos húmedos o helados pueden alterar el comportamiento del equipo.

TRANSPORTE, MANTENIMIENTO, ALMACENAMIENTO Y PORTABILIDAD

- Almacenamiento - Almacene en un lugar fresco, seco y oscuro. Evite los productos químicos, la humedad y la luz solar directa. Conservar sin tensión mecánica causada por interferencias, presión o tensión.
- Transporte - Mantener alejado de la luz solar directa, productos químicos, suciedad y daños mecánicos. Para ello, se debe utilizar una bolsa protectora o un recipiente.
- Limpieza - Lavar los productos sucios en agua tibia limpia. Enjuague bien. Séquese naturalmente a temperatura ambiente entre 10° C y 30° C, evite la luz solar directa, nunca use un secador o calor directo. No utilice una lavadora a presión. Puede lubricar las bisagras de los componentes metálicos después de la limpieza de ser necesario.
- Materiales principales - correas: poliéster, hebillas de ajuste: acero, puntos de fijación: aluminio.

ADVERTENCIA: No seguir estas instrucciones puede poner en peligro la vida.

GARANTÍA Y REPARACIONES

Si su producto CMC tiene un defecto debido a mano de obra o materiales, por favor contactar SERVICIO AL CLIENTE CMC en info@cmcpro.com para obtener información y servicio de garantía.

La garantía de CMC no cubre los daños causados por el cuidado inadecuado, el uso inadecuado, las alteraciones y modificaciones, los daños accidentales o la descomposición natural del material durante el uso y el tiempo prolongado.

El equipo no debe modificarse de ninguna manera ni modificarse para permitir la fijación de piezas adicionales sin la recomendación escrita del producto. Si los componentes originales se modifican o eliminan del producto, sus aspectos de seguridad pueden estar restringidos.

Todos los trabajos de reparación serán realizados por el fabricante. Todos los demás trabajos o modificaciones anulan la garantía y liberan a CMC de toda responsabilidad como fabricante.

5. COMPATIBILIDAD

Los equipos utilizados con este arnés deben cumplir con los requisitos reglamentarios en su jurisdicción y/o país. Compruebe que este producto es compatible con los demás equipos del sistema y que sus aplicaciones previstas cumplen con los estándares actuales. Utilice únicamente conectores EN 362 para conectar componentes del sistema al arnés. Los sistemas de protección contra caídas personales seguirán los requisitos de la EN 363. Cuando se utilizan como arnés de cuerpo completo EN 361, los sistemas de detención de caídas se pueden combinar con absorbedores de energía EN 355, en 360 EN 360 retráctiles de detención de caídas, EN 353-1/2, EN 354 cabos cortos u otros sistemas descritos en EN 363. Cuando se utiliza según la EN 813 y la EN 358 para la retención, posicionamiento de trabajo, acceso con cuerdas u otros trabajos en altura, EPI no destinado a la detención

de caídas puede combinarse con EN 354 o EN 358 cabos cortos, dispositivos de ajuste de cuerda EN12841, etc. Al combinar este producto con otros equipos y/o utilizar este producto en un sistema de rescate o detención de caídas, los usuarios deben entender las instrucciones de todos los componentes antes de usarlos y asegurarse de que los aspectos de seguridad de estos artículos no interfieran entre sí. Este producto sólo debe utilizarse en relación con los componentes EPI que llevan el símbolo CE para proteger contra caídas desde alturas.

Los puntos de anclaje utilizados para asegurarlo deben diseñarse de tal manera que, al fijar el EPI, no se puedan producir efectos que reduzcan la integridad o causen daños durante el uso. Los bordes afilados, las crestas y el aplastamiento pueden afectar seriamente la integridad. Los componentes de anclaje deben cubrirse, cuando sea necesario, utilizando protectores adecuados. El punto de anclaje y el sistema de anclaje deben ser capaces de soportar las cargas esperadas en el peor de los casos. Incluso cuando se utilizan amortiguadores (según EN 355) los puntos de anclaje deben diseñarse para capturar fuerzas de al menos 12 kN, y cumplir con los requisitos de EN 795.

ADVERTENCIA: Puede surgir peligro y la funcionalidad puede verse comprometida mediante la combinación de otros equipos con este producto. El usuario asume toda responsabilidad por el uso no estándar de este producto o componentes añadidos.

ARNÉS DE DETENCIÓN DE CAÍDAS EN361:2002

La conexión del arnés a un sistema de rescate o detención de caídas según la EN 363 tiene lugar en el punto de fijación de detención de caída (designado por la etiqueta "A" en el arnés), único únicamente mosquetones que cumplan con la EN 362.

Los puntos de anclaje para los sistemas de detención de caídas deben seleccionarse de modo que minimicen el potencial de caídas y la distancia de potencial caída. Evite cargas altas y caídas oscilantes estableciendo puntos de anclaje lo más verticalmente posible por encima del usuario. El punto de anclaje debe diseñarse de tal manera que, al fijar el EPI, no puedan producirse efectos que reduzcan la integridad o causen daño durante el uso. Los bordes afilados, las crestas y el aplastamiento pueden afectar seriamente la integridad.

Cuando se utiliza un cabo corto como parte de un sistema de detención de caídas, la longitud total máxima del cabo corto, incluidos los amortiguadores y los componentes de conexión, no debe superar los 2,0 m. El dispositivo de cabo corto / anclaje desde el punto de anclaje al usuario protegido siempre debe mantenerse lo más tenso posible. Antes de cada uso en un sistema de detención de caídas, debe garantizarse que hay espacio libre necesario en el área de trabajo debajo del usuario, por lo que en el caso de una caída no habrá colisión con el suelo u otro obstáculo en la ruta de caída.

ADVERTENCIA: Sólo se puede utilizar un arnés de cuerpo completo de acuerdo con la EN 361 con un sistema de detención de caídas.

ARNÉS TIPO SILLA EN 813:2008

Destinado a la progresión en la cuerda y el posicionamiento en el trabajo. Utilice el punto de fijación ventral para acoplar un dispositivo de control de descenso, cabos cortos para progresión o posicionamiento. Este punto de enlace no es adecuado para el arresto por caída.

CINTURÓN DE RETENCIÓN Y POSICIONAMIENTO LABORAL EN 358:2018

Utilice siempre los dos puntos de fijación laterales juntos, vinculándolos con un cabo corto para de posicionamiento, con el fin de ser cómodamente apoyados por el cinturón de cintura. El cabo corto de conexión para arnés de posicionamiento en el trabajo debe mantenerse ajustado, el punto de amarre o anclaje debe estar a nivel de cintura o por encima.

El arnés está equipado con un lazo de cinta tipo web de sujeción a nivel lumbar (designado por la etiqueta "R" en el arnés). Este punto de fijación de la correa trasera de la cintura está diseñado sólo para la fijación de un sistema de retención para evitar que el usuario entre en un área donde es posible una caída. Estos puntos de enlace no son adecuados para el arresto por caída.

No se debe utilizar una correa o cuerda de posicionamiento de trabajo si existe un riesgo previsible de que el usuario se suspenda o se exponga a una tensión involuntaria en la correa o cuerda. Un sistema de respaldo, seguridad o detención de caídas puede ser necesario para complementar el equipo que apoya al usuario para el posicionamiento en el trabajo.

6. USO DEL ARNÉS

COLOCACIÓN Y AJUSTE DEL ARNÉS

- Colóquese el arnés con todas las correas sueltas. Realice la entrada lateral en el cinturón de la cintura y los lazos de las perneras abiertos. Coloque los tirantes de los hombros sobre los hombros.
- Asegure las hebillas de conexión rápida en los lazos de las piernas y las correas del hombro (si está presente).
- Coloque el cinturón de cintura y el accesorio ventral por encima de la cintura y apriete el cinturón.
- Coloque el punto de conexión dorsal a nivel con los omóplatos y ajuste la correa trasera.
- Coloque el punto de conexión del esternón lo más alto posible y ajuste las correas de los hombros.
- Apriete las correas traseras de las perneras, esto es especialmente importante si utiliza el punto dorsal.
- Coloque los lazos de las perneras con acolchado alrededor de la parte alta de los muslos. Apriete las correas de las piernas.
- Antes de su uso, confirme que todas las correas están apretadas, guarde el exceso de correa en los guardanarros elásticos y aplique carga en el punto de fijación del esternón y confirme la posición de todos los anillos D.

USO DE DIFERENTES TIPOS DE HEBILLA

- Para aflojar las hebillas, voltealas hacia arriba y tira de ellas.
- Para apretar las hebillas, tire de las correas salientes.
- Para cerrar hebillas de conexión rápidas, asegúrese de que ambas alas encajen en su lugar con un clic audible.
- Para abrir hebillas de conexión rápidas, apriete y sostenga ambas pestañas y tire de las hebillas separandolas.
- Comprende regularmente todos los cierres y elementos de ajuste.
- Tenga cuidado con los objetos extraños que pudieran impedir la operación de hebillas.

PRUEBA DE AJUSTE DE ARNÉS

- Realice una prueba de comodidad y capacidad de ajuste en un área segura para garantizar que el arnés sea del tamaño correcto, tenga suficiente ajuste y sea de confort aceptable para el uso previsto.
- Muévase y cuegue en el arnés desde cada punto de conexión, con su equipo, para verificar que el arnés se ajuste correctamente, proporcione la comodidad adecuada para el uso previsto y se ajuste de forma óptima.

POSICIÓN DE FIJACIÓN VENTRAL

- El punto de conexión D-Ring ventral debe estar en o por encima de la cintura de acuerdo con EN 813:2008.
- Asegúrese de colocar correctamente el acolchado de la cintura, el punto de conexión D-Ring y la cintura antes de ajustar otras correas.

POSICIÓN DE CUERPO DE CONEXIÓN D-RING DORSAL

- The dorsal attachment to EN 361:2002 should be in-line with the shoulders.
- Loosen or tighten the adjustment buckle for rear strap to properly position dorsal attachment.

POSICIÓN DE FIJACIÓN DEL PUNTO DE CONEXIÓN D-RING ETERNAL

- El punto de conexión del esternón EN 361:2002 debe colocarse lo más alto posible.
- Aloje o apriete las correas de los hombros y las correas de las piernas para colocarlo correctamente.

POSICIÓN DEL LAZO DE LA PIERNA

- Asegúrese de que el acolchado del lazo de las piernas está colocado alrededor de la pierna.

USO DE LAZOS PARA ACCESORIOS

- Cada lazo de conexión, lazo para herramienta y punto de fijación de accesorios está limitado a un peso de 10 kg.

INSTALACIÓN DEL ASCENSOR VENTRAL

- Las instrucciones e ilustraciones se refieren específicamente al Kit Ventral para Ascenso ATOM (parte CMC# 343500), que se vende por separado.
- Retire las correas de los hombros de sus sujetadores y hebillas de ajuste.
- Pase el lazo de cinta del kit sobre las correas del hombro a un punto central entre los anillos frontales D D-Ring.
- Inserte la cinta del Kit a través del ojo superior del ascensor ventral.
- Entrelace la cinta por encima y debajo de los lazos que están detrás y por debajo del punto de fijación del esternón.
- Fije el Maillon Delta a través de través del túnel de cinta web compartido por el anillo D D-Ring ventral.

- Inserte el maillon Delta a través del ascensor ventral.
- Cierre el maillon Delta sacándolo con la mano y luego aplicando una media vuelta con una llave inglesa.
- La compatibilidad del ascensor ventral, con el conector y el arnés, así como el buen funcionamiento de todo el sistema, tiene que ser garantizada por el usuario y el usuario es totalmente responsable de un uso general seguro. Confirme la compatibilidad y la función en un lugar seguro antes del uso real.

USO DE UN ASIENTO SOPORTE DE TRABAJO

- Las instrucciones e ilustraciones se refieren específicamente al CMC SkySaddle™ (cmc part# 202690), que se vende por separado.
- Aloje las correas de conexión del asiento de trabajo en toda su extensión, consulte las instrucciones de uso de hebillas.
- Conecte el asiento de trabajo en los lazos del arnés destinados para tales efectos. Estos lazos están destinados exclusivamente a su uso en relación con un asiento de trabajo. El usuario es responsable de seleccionar conectores adecuados.
- Ajuste las correas de conexión del asiento de trabajo para mayor comodidad.
- Confirme la compatibilidad y la función en un lugar seguro antes del uso real.
- La compatibilidad del asiento de trabajo, los conectores y el arnés, así como el buen funcionamiento de todo el sistema, deben ser garantizados por el usuario y el usuario es responsable de un uso general seguro y adecuado.

CONEXIÓN DE CABO CORTO

Si se utilizan cabos cortos tipo Y junto con un absorbedor de energía, es posible que el absorbedor de energía no funcione en caso de que de las extensiones (brazos) del cabo corto esté conectada al punto de conexión correspondiente pero que la segunda esté conectada a otro punto de conexión (tipo D-Ring o punto de conexión para posicionamiento). Por lo tanto, se recomienda fijar la segunda rama al arnés de escalada mediante los lazos para sujeción de cabos cortos.

7. REGISTROS DE EQUIPOS

Encuentre la última versión de los formularios de inspección EPI en cmcpro.com. Registre los resultados de su inspección EPI utilizando estos documentos en línea.

8. INFORMACIÓN ADICIONAL

Los avisos de advertencia y las instrucciones deben leerse y observarse.

DECLARACIÓN DE CONFORMIDAD

CMC Rescue, Inc. declara que este artículo cumple los requisitos esenciales y las disposiciones pertinentes del Reglamento 2016/425 de la UE. La Declaración de Conformidad original se puede descargar en el siguiente sitio web: www.cmcpro.com

AVERTISSEMENT

Les activités impliquant l'utilisation de cet équipement sont potentiellement dangereuses. Des connaissances et une formation particulière sont nécessaires pour utiliser ce produit. Vous êtes responsable de vos propres actions et décisions. Avant d'utiliser cet appareil, vous devez :

- Lire et comprendre les instructions et avertissements à destination de l'utilisateur.
- Vous familiariser avec ses capacités et ses limites.
- Être une personne compétente et/ou obtenir une formation spécifique concernant son utilisation approuvée, ou être sous la supervision directe d'une personne formée ou compétente.

• Comprendre et accepter les risques encourus.

LE NON-RESPECT DE L'UN OU L'AUTRE DE CES AVERTISSEMENTS PEUT ENTRAÎNER DES BLESSURES GRAVES OU LA MORT

Vous trouverez la dernière version de ce Manuel utilisateur sur le site: cmcpro.com

1. TRAÇABILITÉ & MARQUAGES

(A) Marque CE et identifiant de l'organisme notifié effectuant le contrôle de production: SGS Fimko Ltd, Notified Body 0598, Takomote 8, 00380 Helsinki, Finland, Tel. +358 9 696 361 (B) Normes de référence et identification des points de fixation: FR 361: 20 02, FR 358: 2018, FR 813: 2008 (C) Lire attentivement les instructions avant utilisation (D) Description de la façon d'attacher et de sécuriser les boucles de transmission de charge et les dispositifs d'ajustement (E) Étiquette de couverture de fabrication (F) Étiquette d'avertissement (G) Étiquette contenant: Identification du modèle: 202D-XX-XX-XX-XX-XX-XXX-XX, Date de fabrication: MM/DD/YYYY, Lot of Manufacture: XXXXX, Sizing Information: See Section 6, Max Load Rating: See Section 2, Materials Information (H) Manufacturer and User Identification: Manufactured in USA of USA and Foreign Components, By CMC Rescue, Inc., 6740 Cortona Drive, Goleta, CA 93117, cmcpro.com, (I) Inspection Label, (J) ANSI Standard Certification Label, (K) CSA Standard Certification Label, (L) UL Classification NFPA Standard, (M) « A » Attachment points per EN 361:2002, (N) « R » Label Restraint points per EN 358:2018

2. CHAMP D'APPLICATION

Cet équipement de protection individuelle (EPI) est conçu pour la protection et la prévention des chutes d'une hauteur lorsqu'il est utilisé conformément aux normes et procédures décrites dans ces instructions.

- Harnais antichute selon EN 361:2002.
- Harnais permettant positionnement au travail et/ou la retenue selon EN 358:2018.
- Harnais cussard selon la norme EN 813:2008.

Évaluation de la charge du harnais

- EN 358:2018 et EN 813:2008: 140 kg.
- EN 361:2002: 150 kg (y compris l'équipement de l'utilisateur). Pour les charges supérieures à 100 kg, un système de protection contre les chutes (p. ex. un absorbeur d'énergie EN 355) en conformité avec cette charge maximale est nécessaire.

Cet EPI est adapté pour une utilisation dans une plage de température allant de -40°C (-40°F) à +80°C (176°F). Il ne doit pas être utilisé en dehors de ses limites, ni à d'autres fins que celle pour laquelle il est destiné. Ce produit doit être considéré comme un équipement personnel.

RESPONSABILITÉS

Les activités impliquant l'utilisation de cet appareil sont intrinsèquement dangereuses. L'utilisateur doit assumer tous les risques et responsabilités pour tous dommages, blessures ou décès, qui peuvent se produire pendant ou après l'utilisation incorrecte de cet équipement. Ce document doit être fourni à l'utilisateur par le détaillant dans la langue du pays concerné et doit être conservé avec l'équipement pendant qu'il est utilisé. Respecter les réglementations nationales en vigueur.

Ces instructions expliquent l'utilisation correcte de votre équipement. Les symboles d'avertissement vous informent de certains dangers potentiels liés à l'utilisation de votre équipement, mais il est impossible de les décrire tous. Vous êtes responsable de l'application de chaque avertissement et de l'utilisation correcte de votre équipement. Toute utilisation abusive de cet équipement

est potentiellement dangereuse. Prenez contact avec CMC si vous avez des questions ou de la difficulté à comprendre ces instructions. Via notre site : cmcpro.com consultez les mises à jour et les informations supplémentaires.

Avant d'utiliser cet équipement, vous devez :

- Lire et comprendre ces instructions et avertissements.
- Suivre une formation et acquérir des compétences spécifiques concernant son utilisation appropriée.
- Vous familiariser avec ses capacités et ses limites.
- Comprendre et accepter les risques encourus.
- Mettre en place un plan de sauvetage pour faire face aux situations d'urgence qui pourraient survenir lors de l'utilisation cet équipement.
- Être médicalement apte concernant les activités en hauteur et être capable de contrôler votre propre sécurité et situations d'urgence.
- Vérifier l'équipement avant et après l'utilisation.

AVERTISSEMENT: L'utilisateur doit s'assurer qu'il en cas de chute dans son harnais, que le sauvetage puisse avoir lieu immédiatement, en toute sécurité et efficacement. La suspension inerte dans un harnais peut causer des blessures graves et même la mort. Évitez de pendre sans soutien dans le harnais pendant une longue période de temps.

3. NOMENCLATURE

(1) Boucles de fixation destinées aux longues (2) Boucle d'ajustement de la sangle d'épaule (3) Boucle d'ajustement de la sangle d'épaule à libération rapide (varie selon le modèle) (4) Élastiques pour sangles excédentaires (emplacements multiples) (5) Point d'ancrage Staline (étiquette « A ») (6) Emplacement du bloqueur de polymère (kit ascendant vendu séparément) (7) Point d'ancrage ventral (8) Points d'ancrage latéraux permettant le positionnement (varie selon le modèle) (9) Boucles d'ajustement pour les sangles ventrales (10) Boucles de raccordement de siège de travail (siège de travail vendu séparément) (11) Boucles d'ajustement des jambières à libération rapide (varie selon le modèle) (12) Jambières (13) Point d'ancrage dorsal (étiquette « A ») (14) Boucle d'ajustement pour sangle arrière (15) Indicateur d'arrêt de chute (16) Point de fixation du porte-outils (porte-outils vendu séparément) (17) Point de retenue arrière (étiquette « R ») (18) Porte matériel (10 kg maximum, varie selon le modèle) (19) Boucles d'ajustement pour la sangle de liaison des jambières (20) Porte matériel (10 kg max) (21) Points de fixation accessoires (10 kg max)

4. INSPECTION, POINTS À VÉRIFIER

INSPECTION

Il est très important d'inspecter régulièrement l'équipement, la sécurité des utilisateurs dépend de l'intégrité et de la durabilité de l'équipement. L'équipement doit faire l'objet d'une inspection approfondie avant d'être mis en service ainsi qu'avant et après chaque utilisation. De plus, CMC recommande d'effectuer une inspection périodique détaillée, par une personne compétente, au moins tous les 12 mois, selon les règlements locaux actuels et les conditions d'utilisation. Suivez les procédures d'inspection disponibles sur le site : cmcpro.com. Enregistrez les résultats sur votre formulaire d'inspection EPI en annexe . Si le harnais ne passe pas l'inspection, il doit être mis hors service et marqué en conséquence ou détruit pour empêcher toute utilisation.

DURÉE DE VIE / DÉCLASSEMENT

L'équipement a une durée de vie de 10 ans à partir de la date de fabrication indiquée sur l'étiquette du produit. Le déclassement est en fonction des conditions d'exploitation, du niveau d'utilisation et des conditions environnementales. Protégez-vous contre arêtes vives, les flammes, les températures extrêmes, les rayons UV, les produits chimiques, les huiles, l'humidité et le stress mécanique. Une chute ou une mauvaise utilisation peuvent mener à la retraite après une seule utilisation. Toute préoccupation au sujet de son utilisation sécuritaire est une cause de déclassement. Si le harnais doit être déclassé, il doit être mis hors service et marqué en conséquence ou détruit pour empêcher toute utilisation.

L'appareil doit être déclassé lorsque :

- Il a atteint la limite d'âge de 10 ans
- Il a été soumis à un événement majeur (chute, choc, charge, etc.)
- Il a été exposé à des environnements extrêmes (bords tranchants, températures élevées, environnement corrosif, etc.) ou contaminé (produits chimiques, etc.)
- Il ne parvient pas à passer l'inspection ou il y a des doutes sur sa fiabilité
- Il a un historique d'utilisation incertain

• Lorsqu'il devient obsolète en raison de modifications législatives, de normes, de techniques ou de compatibilité. En général, s'il y a un doute sur son état d'utilisation sécuritaire.

AVANT CHAQUE UTILISATION

- Vérifiez le harnais, soyez attentif aux signes d'usure, y compris les coutures structurelles.
- Inspectez les sangles afin de détecter des dommages ou une usure .
- Vérifiez que les sangles sont bien passées correctement dans les boucles d'ajustement et que les boucles fonctionnent correctement.
- Confirmez que l'étiquetage/marquage des produits est lisible.
- Avant d'utiliser le harnais, inspectez l'indicateur d'arrêt de chute situé à proximité du point d'attache dorsal. Si l'indicateur d'arrêt de chute est endommagé ou montre des signes de déclassement, retirez immédiatement le harnais du service.
- Effectuez la vérification de l'équipement par une personne compétente conformément aux procédures d'examen du fabricant avant et après utilisation (inspection périodique).
- Effectuez un essai de suspension dans un endroit sûr pour s'assurer que le harnais est de la bonne taille, qu'il a un réglage suffisant et qu'il est d'un niveau de confort acceptable pour l'utilisation prévue.

PENDANT L'UTILISATION

Continuellement:

- Surveillez l'état du harnais et la position des boucles réglables en vous assurant qu'elles restent solidement attachées.
- Vérifiez l'état des points de fixation et les connexions à d'autres équipements du système.
- Évaluez les conditions environnementales. Les environnements humides ou glacés peuvent modifier le comportement de l'équipement.

TRANSFORT, ENTRETIEN, STOCKAGE ET TRANSFORT

- Rangement - Conserver dans un endroit frais, sec et sombre. Évitez les produits chimiques, l'humidité et la lumière directe du soleil (UV). Rangez-les sans stress mécanique causé par l'enchevêtrement, la pression ou la tension.
- Transport - Éloignez-vous de la lumière directe du soleil, des produits chimiques, de la saleté et des dommages mécaniques. À cette fin, un sac de protection ou un contenant doit être utilisé.

- Nettoyage - Laver les produits souillés dans de l'eau chaude propre. Bien rincer. Séchez naturellement à température ambiante entre 10° C et 30° C, évitez la lumière directe du soleil, n'utilisez jamais une chaleur sèche ou directe. N'utilisez pas de nettoyeur haute pression. Au besoin, les charnières des pièces métalliques peuvent être lubrifiées après le nettoyage.
- Matériaux principaux - sangles : polyester, boucles d'ajustement : acier, points de fixation : aluminium.

AVERTISSEMENT : Le non-respect de ces instructions peut mettre la vie de l'utilisateur en danger.

GARANTIE & RÉPARATIONS

Si votre produit CMC a un défaut dû à la fabrication ou au matériaux utilisés, veuillez contacter le service clientèle de chez CMC info@cmcpro.com afin d'obtenir des renseignements et un service concernant la garantie.

La garantie de CMC ne couvre pas les dommages causés par des soins inadéquats, une utilisation inappropriée, une altération et des modifications, des dommages accidentels ou la dégradation naturelle du matériel pendant une utilisation intensive et prolongée dans les temps.

L'équipement ne doit en aucun cas être modifié ou altéré pour permettre la fixation de pièces supplémentaires sans la recommandation écrite du fabricant. Si les composants d'origine sont modifiés ou retirés du produit, la fiabilité du produit peut être compromise.

Tous les travaux de réparation doivent être effectués par le fabricant. Tous les autres travaux ou modifications annulent la garantie et libèrent CMC de toute responsabilité en tant que fabricant.

5. COMPATIBILITÉ

L'équipement utilisé avec ce harnais doit satisfaire aux exigences réglementaires de votre juridiction et/ou de votre pays. Vérifiez que ce produit est compatible avec les autres équipements du système et que ses applications prévues répondent aux normes actuelles. N'utilisez que des connecteurs EN 362 pour connecter les composants du système au harnais. Les systèmes personnels de protection contre les chutes doivent respecter les exigences de l'EN 363.

Lorsqu'ils sont utilisés comme harnais intégral selon la norme EN 361, les systèmes d'arrêt de chute peuvent être couplés à des absorbeurs d'énergie EN 355, à un arrêt de chute de type rétractable EN 360, à des sangles EN 353-1/2, à des sangles EN 354 ou à d'autres systèmes décrits dans l'EN 363. Lorsqu'il est utilisé selon EN 813 et EN 355 pour la retenue, le positionnement de travail, l'accès sur cordes ou d'autres travaux en hauteur, un EPI non destiné à l'arrêt des chutes peut être couplé avec des sangles EN 354 ou EN 358, EN12841 concernant les dispositifs de réglage de corde, etc.

Lorsque vous combinez ce produit avec d'autres équipements et/ou utilisez ce produit dans un système d'arrêt de sauvetage/chute, les utilisateurs doivent comprendre les instructions de tous les composants avant de les utiliser et s'y conformer pour s'assurer que les aspects de sécurité de ces articles n'interfèrent pas les uns avec les autres. Ce produit ne doit être utilisé qu'en relation avec des composants EPI portant le symbole CE pour se protéger contre les chutes de hauteur.

Les points d'ancrage utilisés pour vous sécuriser doivent être conçus de manière à ce que, lors de la fixation de l'EPI, aucun effet ne puisse se produire qui réduisent l'intégrité ou causent des dommages pendant l'utilisation. Les bords tranchants, les crêtes et le concassage peuvent sérieusement nuire à l'intégrité du matériel. Les différents composants d'un ancrage doivent être protégés, le cas échéant, à l'aide de protections appropriées. Le point d'ancrage et le système d'ancrage doivent être en mesure de résister aux charges prévues dans le pire des cas. Même lorsque vous utilisez des absorbeurs (selon la norme EN 355), les points d'ancrage doivent être conçus pour résister à des forces d'au moins 12 kN et répondre aux exigences de la norme EN 795.

AVERTISSEMENT: Le danger peut survenir et la fonctionnalité peut être compromise en combinant d'autres équipements avec ce produit. L'utilisateur assume toute responsabilité pour l'utilisation non standard de ce produit ou des composants ajoutés.

HARNAIS D'ANTI CHUTE EN 361:2002

La connexion d'un dispositif anti-chute au harnais (norme EN 363) doit se faire sur le point sternal ou le point dorsal (désigné par l'étiquette « A » sur le harnais), n'utilisez que des mousquetons conformes à la norme EN 362.

Afin de réduire au minimum le tirant d'air, les points d'ancrage doivent être choisis au dessus du point sternal ou du point dorsal. Afin que la force de choc soit acceptable et afin de ne pas avoir d'effet « pendule », les points d'ancrage doivent être placés le plus perpendiculairement par rapport à la zone de travail.

Le point d'ancrage doit être conçu de telle sorte que, lors de la fixation de l'EPI, aucun effet ne peut se produire qui réduisent l'intégrité ou causent des dommages pendant l'utilisation. Les bords tranchants, les crêtes et le concassage peuvent sérieusement nuire à l'intégrité.

Lors de l'utilisation d'une longe dans le cadre d'un système d'arrêt de chute, la longueur totale maximale de la longe, y compris les amortisseurs et les composants de raccordement ne doit pas dépasser 2,0 m.

La longe reliant l'ancrage au harnais doit toujours être maintenu aussi tendue que possible.

Avant chaque utilisation d'un système anti-chute, il faut s'assurer qu'il y ait l'espace libre nécessaire sous l'utilisateur, de sorte qu'en cas de chute il ne puisse y avoir de collision avec le sol ou tout autre obstacle (le tirant d'air doit être suffisant).

AVERTISSEMENT: Seul un harnais complet conforme à la norme EN 361 peut être utilisé avec un système d'arrêt de chute.

HARNAIS CUISSARD EN 813:2008

Destiné à la progression sur corde et le positionnement au travail. Utilisez le point d'ancrage ventral pour fixer un descendeur, positionner les sangles ou les langes de progression. Ce point d'ancrage ne convient pas pour des anti-chutes.

CEINTURE DE RETENUE ET POSITIONNEMENT DE TRAVAIL EN 358:2018

Utilisez toujours les deux points d'ancrage latéraux ensemble, en les reliant par une longe de positionnement, afin d'être confortablement soutenu par la ceinture. La longe de positionnement doit être tendue, le point d'ancrage doit être au niveau de la taille ou au-dessus.

Le harnais est équipé d'une boucle web de retenue de ceinture arrière (désignée par l'étiquette « B » sur le harnais). Ce point de fixation de ceinture arrière est conçu uniquement pour la fixation d'un système de retenue pour empêcher l'utilisateur d'entrer dans une zone où une chute est possible. Ces points d'attache ne conviennent pas pour arrêter une chute.

Une courroie de positionnement de travail ne doit pas être

utilisée s'il existe un risque prévisible que l'utilisateur soit suspendu ou exposé à des tensions involontaires sur la ceinture. Un système d'arrêt de recul ou de chute peut être nécessaire pour compléter l'équipement qui soutient l'utilisateur pour le positionnement du travail.

6. UTILISATION DU HARNAIS

ENFILAGE ET RÉGLAGE DU HARNAIS

- Détendez toutes les sangles et ouvrez les jambières. Commencez par la partie « cuirassard ». Placez les bretelles sur les épaules.
- Fermez les boucles de connexion rapides des jambières et des bretelles (si elles sont présentes).
- Placez la ceinture ventrale et le point d'ancrage ventrale au-dessus de la taille, et serrez la ceinture.
- Ajustez la hauteur du point d'ancrage dorsal par rapport aux omoplates et ajustez la sangle arrière.
- Placez le point d'ancrage sternal aussi haut que possible et ajustez les bretelles.
- Serrez les sangles arrière des jambières, ceci est particulièrement important si vous utilisez le point dorsal.
- Placez les boucles de jambe avec le rembourrage le long du dos et du côté des jambes. Serrez les jambières.
- Avant utilisation, confirmez que toutes les sangles sont serrées, rangez l'excès de sangle grèce aux élastiques prévus à cet effet appliquez la charge sur le point d'attache sternal et confirmez la position de tous les anneaux D.

UTILISATION DE DIFFÉRENTS TYPES DE BOUCLES

- Pour desserrer les boucles re réglez, retournez-les et tirez-les.
- Pour serrer les boucles de réglage, tirez la sangle sternal.
- Pour fermer rapidement les boucles de fermeture, assurez-vous que les deux ailes se brient en place avec un clic audible.
- Pour ouvrir rapidement les boucles de fermeture, maintenez les deux ailes et retirez les boucles.
- Vérifiez régulièrement toutes les fermetures et les éléments d'ajustement.
- Méfiez-vous des objets étrangers qui pourraient entraver le fonctionnement des boucles.

TEST D'AJUSTEMENT DU HARNAIS

- Effectuer un test de confort et de réglage dans une zone sécuritaire pour vous assurer que le harnais est de la bonne taille, qu'il a un ajustement suffisant et qu'il est d'un confort acceptable pour l'utilisation prévue.
- Déplacez-vous et accrochez-vous dans le harnais à partir de chaque point de fixation, avec votre équipement, pour vérifier que le harnais s'adapte correctement, fournit un confort adéquat pour l'utilisation prévue, et est ajusté de façon optimale.

POSITION D'ATTACHEMENT VENTRAL

- Le point d'ancrage ventral (EN 813:2008) doit être au niveau ou au-dessus de la taille.
- Assurez-vous d'une position correcte du rembourrage de l'anneau D et de la taille avant d'ajuster d'autres sangles.

POSITION D'ANCRAGE DORSALE

- L'ancrage dorsal (EN 361:2002) doit être en ligne avec les épaules.
- Desserrez ou serrez la boucle d'ajustement de la sangle arrière pour positionner correctement l'ancrage dorsal.

POSITION D'ANCRAGE STERNAL

- Le point d'ancrage sternal (EN 361:2002) doit être placé aussi haut que possible.
- Desserrez ou serrez les bretelles et les jambières pour qu'ils se positionnent correctement.

POSITION DES JAMBIÈRES

- Assurez-vous que le rembourrage des jambières est positionné autour de la jambe.

UTILISATION DE BOUCLES ACCESSOIRES

- La résistance de chaque boucle destinée à sécuriser des accessoires, boucle d'outil et point de fixation accessoire est limitée à un poids de 10 kg.

INSTALLATION DU BLOQUEUR DE POITRINE

- Les instructions et illustrations se réfèrent spécifiquement au kit atom chest ascender (partie CMC# 343500), vendu séparément.
- Tirez la sangle d'épaula des gardiens et les boucles d'ajustement.

- Placez la boucle de fixation du bloqueur de poitrine au-dessus des bretelles du point sternal entre les anneaux avant de D.
- Insérez la sangle chest ascender loop dans l'œil supérieur du bloqueur de poitrine.
- Placez la boucle ascendante de coffre sangle au-dessus et sous les courroies de gardien qui sont derrière et au-dessus du point d'attachement sternal.
- Fixez le maillon rapide delta en passant les sangles utilisées par l'anneau ventral D.
- Insérez le maillon rapide dans l'emplacement inférieur du bloqueur de poitrine.
- Fermez le maillon rapide par serrage à la main, puis en appliquant un demi-tour avec une clé.
- La compatibilité du bloqueur de poitrine, avec le connecteur et le harnais, ainsi que le bon fonctionnement de l'ensemble du système, doit être assurée par l'utilisateur et l'utilisateur est entièrement responsable de l'utilisation globale sûre. Confirmez la compatibilité et la fonction dans un endroit sûr avant l'utilisation réelle.

UTILISATION D'UN SIÈGE DE TRAVAIL

- Les instructions et illustrations se réfèrent spécifiquement au CMC SkySaddle™ (partie CMC# 202690), vendu séparément.
- Fixez complètement les sangles de raccordement du siège de travail, reportez-vous aux instructions d'utilisation de la boucle.
- Fixez le siège de travail au harnais aux boucles des sièges de travail. Ces boucles sont exclusivement destinées à être utilisées dans le cadre d'un siège de travail. L'utilisateur est responsable de la sélection des connecteurs appropriés.
- Ajustez les sangles de raccordement du siège de travail pour plus de confort et d'ajustement personnels.
- Confirmez la compatibilité et la fonction dans un endroit sûr avant l'utilisation réelle.
- La compatibilité du siège de travail, des connecteurs et du harnais, ainsi que le bon fonctionnement de l'ensemble du système, doivent être assurés par l'utilisateur et l'utilisateur est responsable d'une utilisation globale sûre.

CONNEXION LANYARD

Si des langes de type Y sont utilisés conjointement avec un absorbeur d'énergie, l'absorbeur d'énergie peut ne pas fonctionner au cas où une des langes serait reliée au point de fixation et à la deuxième branche à une partie portante du harnais. Par conséquent, il est recommandé d'attacher la deuxième branche au harnais au moyen des boucles de fixation des langes.

7. DOSSIERS D'ÉQUIPEMENT

Trouvez la dernière version des formulaires d'inspection EPI sur le site www.cmcpro.com. Enregistrez les résultats de votre inspection EPI à l'aide de ces documents en ligne.

8. INFORMATIONS COMPLÉMENTAIRES

Les avis d'avertissement et les instructions doivent être lus et observés.

DÉCLARATION DE CONFORMITÉ

CMC Rescue, Inc. déclare que cet article est conforme aux exigences essentielles et aux dispositions pertinentes du règlement de l'UE 2016/425. La Déclaration de conformité originale peut être téléchargée sur le site Web suivant : www.cmcpro.com

AVVERTENZA

Le attività che comportano l'uso di queste attrezzature sono intrinsecamente pericolose. Per utilizzare questo prodotto sono necessarie conoscenze e formazione specifiche. Sei responsabile delle tue azioni e decisioni. Prima di utilizzare questa apparecchiatura, è necessario:

- Leggere e comprendere queste istruzioni e avvisi per l'utente.
- Familiarizzare con le sue capacità e limitazioni.
- Essere una persona competente ed ottenere una formazione specifica nel suo uso corretto, o essere sotto la supervisione diretta di una persona addestrata o altrimenti competente.
- Comprendere e accettare i rischi connessi.

LA MANCATA ATTENZIONE VERSO QUALSIASI DI QUESTE AVVERTENZE PUÒ CAUSARE GRAVI LESIONI O MORTE

Trova l'ultima versione di questo manuale all'indirizzo cmcpro.com

1. TRACCIABILITÀ E MARCATURE

(A) marchio CE e numero dell'organismo notificato che effettua il controllo della produzione: SGS Fimko Ltd, Notified Body 0598, Takomatie 8, 00390 Helsinki, Finland, Tel. +358 9 696 361 (B) Norme di riferimento e identificazione dei punti di attacco: EN 361: 2002, EN 358: 2018, EN 813: 2008 (C) Leggere attentamente le istruzioni prima dell'uso (D) Descrizione di come stringere e fissare le fibbie sotto carico carico e i dispositivi di regolazione (E) Etichetta di dopertina del fabbricante (F) Etichetta di avvertimento (G) Etichetta contenente: Identificazione del modello: 202D-XX-XX-XX-XX, Data di fabbricazione: MM/GG/AAAA, Loto di fabbricazione: XXXX, Informazioni della taglia: Vedi sezione 6, Capacità di carico massima: Vedi Sezione 2, Informazioni sui materiali (H) Produttore e identificazione dell'utente: Prodotto negli Stati Uniti da componenti statunitensi ed esteri, da CMC Rescue, Inc., 6740 Cortona Drive, Goleta, CA 93117, cmcpro.com, (I) Etichetta di certificazione, (J) Etichetta di certificazione standard ANSI, (K) Etichetta di certificazione standard CSA, (L) Classificazione UL NFPA Standard, (M) Punti di attacco "A" per EN 361:2002, (N) Punti di trattenuta con etichette "R" per EN 358:2018

2. CAMPO DI APPLICAZIONE

This Personal Protective Equipment (PPE) is designed for Questo dispositivo di protezione individuale (DPI) è progettato per la protezione e la prevenzione delle cadute dall'alto se utilizzato in conformità con gli standard e le procedure descritti in queste istruzioni.

- Imbracatura per arresto caduta secondo EN 361:2002.
- Cintura di posizionamento sul lavoro/trattenuta secondo EN 358:2018.
- Imbracatura bassa secondo EN 813:2008.

Portate dell'imbracatura

- EN 358:2018 e EN 813:2008: 140 kg
- EN 361:2002: 150 kg (compresa l'attrezzatura dell'utente). Per carichi superiori a 100 kg, è necessario un sistema di protezione dalle cadute (ad esempio un assorbitore di energia EN 355) in conformità con questo carico massimo.

Il DPI è adatto per l'uso in un intervallo di temperatura da -40 °C (-40 °F) a +80 °C (176 °F). Essa non può essere utilizzata al di fuori dei suoi limiti, né per scopi diversi da quelli cui è destinata. In generale, questo prodotto deve essere considerato come un dispositivo personale.

RESPONSABILITÀ

Le attività che comportano l'uso di questo dispositivo sono intrinsecamente pericolose. L'utente si assume tutti i rischi e le responsabilità per eventuali danni, lesioni o morte, che possono verificarsi durante o in seguito all'uso scorretto di questa attrezzatura. Questo documento deve essere fornito all'utente dal rivenditore nella lingua del rispettivo paese e deve essere conservato con l'attrezzatura mentre è in uso. Osservare le normative nazionali pertinenti.

Queste istruzioni spiegano il corretto utilizzo dell'attrezzatura. I simboli di avvertimento informano di alcuni potenziali pericoli legati all'uso della tua attrezzatura, ma è impossibile descriverli tutti. L'utente è responsabile dell'attenzione verso ogni avviso e dell'utilizzo corretto dell'apparecchiatura. Qualsiasi uso improprio di questa apparecchiatura creerà ulteriori pericoli. Contattare CMC

in caso di domande o difficoltà a comprendere queste istruzioni. Verificare su cmcpro.com aggiornamenti e informazioni aggiuntive.

- Piano di utilizzare questa apparecchiatura, è necessario:
- Leggere e comprendere queste istruzioni e avvisi.
- Ottenere una formazione e una competenza specifiche nel suo uso corretto.
- Familiarizzare con le sue capacità e limitazioni.
- Disporre di un piano di di salvataggio per affrontare eventuali emergenze che potrebbero verificarsi durante l'uso del dispositivo
- Essere idoneo dal punto di vista medico per le attività in quota e in grado di controllare le tue situazioni di sicurezza e di emergenza.
- Controllare l'attrezzatura prima e dopo l'uso.

ATTENZIONE: L'utente deve assicurarsi che, in caso di caduta nel sistema DPI, il salvataggio possa avvenire immediatamente, in modo sicuro ed efficace. La sospensione immobile in un'imbracatura può causare gravi lesioni e persino la morte. Evitare di rimanere appesi non supportati nell'imbracatura per un lungo periodo di tempo.

3. NOMENCLATURA

(1) Anelli di parcheggio dei cordini (2) Fibbia di regolazione della tracolla (3) Fibbia di regolazione della tracolla a sgancio rapido (varia a seconda del modello) (4) Elastici per tenere in posizione l'avanzamento delle cinghie (più posizioni) (5) Punto di attacco sternale ("Etichetta A") (6) Posizione del bloccante ventrale (kit bloccante venduto separatamente) (7) Punto di attacco ventrale (8) Punti di attacco di posizionamento laterali (varia a seconda del modello) (9) Fibbie di regolazione per cinghie in vita (10) Anelli di connessione del seggiolino di lavoro (seggiolino di lavoro venduto separatamente) (11) Fibbia di regolazione dei cocciali a sgancio rapido (varia a seconda del modello) (12) Cocciali (13) Punto di attacco Dorsale ("etichetta A") (14) Fibbia di regolazione per cinghia posteriore (15) Indicatore di arresto di caduta (16) Punto di attacco porta utensili (porta utensile venduto separatamente) (17) Punto di trattenuta posteriore ("etichetta R") (18) Anelli portamateriale (10 kg max, varia in base al modello) (19) Fibbie di regolazione per cinghia di collegamento del cocciale (20) Passanti portamateriale (10 kg max) (21) Punti di attacco accessori (10 kg max)

4. ISPEZIONE, PUNTI DA VERIFICARE

ISPEZIONE

È molto importante ispezionare regolarmente l'equipaggiamento; la sicurezza dell'utente dipende dall'integrità e dalla durata dell'equipaggiamento. Le attrezzature devono essere ispezionate accuratamente prima di essere messe in servizio e prima e dopo ogni utilizzo. Inoltre, CMC consiglia di eseguire un'ispezione periodica dettagliata, da parte di una persona competente, almeno ogni 12 mesi a seconda delle normative locali vigenti e delle condizioni di utilizzo. Seguire le procedure di ispezione disponibili presso cmcpro.com. Registrare i risultati sul modulo di ispezione DPI. Se il sistema di imbracatura non supera l'ispezione, deve essere tolto dal servizio e contrassegnato di conseguenza o distrutto per impedire l'ulteriore utilizzo.

DURATA DELLA VITA / RITIRO DAL SERVIZIO

L'attrezzatura ha una durata di 10 anni dalla data di produzione indicata sull'etichetta del prodotto. Il ritiro dal servizio è anche una funzione delle condizioni operative, del livello di utilizzo e delle condizioni ambientali. Pregare, dai spigoli vivi, fiamme libere, temperature estreme, raggi UV, sostanze chimiche, oli, umidità e stress meccanico. Un calo di caduta o un alto evento eccezionale può portare al ritiro dopo un singolo utilizzo. Qualsiasi preoccupazione circa l'uso sicuro è motivo di ritiro. Se l'imbracatura deve essere ritirata, deve essere tolta dal servizio e contrassegnata di conseguenza o distrutta per impedire l'ulteriore utilizzo.

L'attrezzatura deve essere ritirata quando:

- Ha raggiunto il limite di età di 10 anni
- È stato sottoposto a un evento importante (caduta, carichi improvvisi, ecc.)
- È stato esposto ad ambienti estremi (spigoli vivi, alte temperature, ambiente corrosivo ecc.) o è stato contaminato (sostanze chimiche, ecc.)
- Non supera l'ispezione o ci sono dubbi sulla sua affidabilità
- Ha una storia di utilizzo incerta
- Quando diventa obsoleto a causa di cambiamenti nella legislazione, negli standard, nella tecnica o nella compatibilità.
- In generale, se c'è qualche dubbio sulle sue condizioni di uso in sicurezza.

PRIMA DI OGNI UTILIZZO

- Controllare l'imbracatura per i segni di usura, comprese le cuciture strutturali.
- Ispezionare le fettucce alla ricerca di danni e le parti rigide alla ricerca di crepe.
- Verificare che le fibbie di regolazione siano infilate correttamente e funzionino correttamente.
- Verificare che l'etichettatura/marcatura del prodotto sia leggibile.
- Prima di utilizzare l'imbracatura, ispezionare l'indicatore di arresto caduta situato in prossimità del punto di attacco dorsale. Se l'indicatore di arresto di caduta è danneggiato o mostra segni di dispiegamento, rimuovere immediatamente il cassetto preassemblato dal servizio.
- Eseguire il controllo delle attrezzature da parte di una persona competente in conformità con le procedure di esame del produttore prima e dopo l'uso (ispezione periodica).
- Effettuare una prova di sospensione in un luogo sicuro per garantire che l'imbracatura sia della dimensione corretta, abbia una regolazione sufficiente e sia ad un livello di comfort accettabile per l'uso previsto.

DURANTE L'USO

Continuamente:

- Monitorare le condizioni dell'imbracatura e la posizione delle fibbie regolabili assicurandosi che rimangano fissate saldamente.
- Verificare le condizioni dei punti di attacco e i collegamenti ad altre attrezzature del sistema.
- Valutare le condizioni ambientali. Ambienti umidi o ghiacciali possono alterare il comportamento delle apparecchiature.

TRASPORTO, MANUTENZIONE, STOCCAGGIO E TRASPORTO

- Conservazione - Conservare in un luogo fresco, asciutto e buio. Evitare sostanze chimiche, umidità e luce solare diretta. Conservare senza stress meccanico causato da scioccamento, pressione o tensione.
- Trasporto - Tenere lontano dalla luce solare diretta, prodotti chimici, sporizia e danni meccanici. A tal fine, deve essere utilizzato un sacchetto protettivo o un contenitore.
- Pulizia - Lavare i prodotti sporchi in acqua tiepida pulita. Risciacquare bene. Asciugare naturalmente a temperatura ambiente tra 10°C e 30°C, evitare la luce solare diretta, non utilizzare mai asciugatore o calore diretto. Non usare un idropulitrice. Se necessario, le cerniere delle parti metalliche possono essere lubrificate dopo la pulizia.
- Materiali principali - cinghie: poliestere, fibbie di regolazione: acciaio, punti di attacco: alluminio.

ATTENZIONE: Il mancato rispetto di queste istruzioni può mettere in pericolo la vita.

GARANZIA E RIPARAZIONI

Se il prodotto CMC presenta un difetto dovuto a lavorazione o materiali, contattare l'assistenza clienti CMC all'indirizzo info@cmcpro.com per informazioni sulla garanzia e assistenza.

La garanzia cmc non copre i danni causati da cure improprie, uso improprio, alterazioni e modifiche, danni accidentali o guasto naturale del materiale per un uso prolungato e invecchiamento.

L'attrezzatura non deve essere modificata in alcun modo o modificata per consentire il fissaggio di parti aggiuntive senza la raccomandazione scritta del produttore. Se i componenti originali vengono modificati o rimossi dal prodotto, i suoi aspetti relativi alla sicurezza potrebbero essere limitati.

Tutti i lavori di riparazione devono essere eseguiti dal fabbricante. Tutte le altre lavorazioni o modifiche annullano la garanzia e liberano CMC da ogni responsabilità in qualità di produttore.

5. COMPATIBILITÀ

Le attrezzature utilizzate con questa imbracatura devono soddisfare i requisiti normativi nella giurisdizione e/o nel Paese. Verificare che questo prodotto sia compatibile con le altre apparecchiature del sistema e che le applicazioni desiderate soddisfino gli standard attuali. Utilizzare solo connettori EN 362 per collegare i componenti del sistema al cassetto preassemblato. I sistemi di protezione dalle cadute personali devono seguire i requisiti della norma EN 363.

Se utilizzi come imbracature complete EN 361, i sistemi di arresto caduta possono essere abbinati agli assorbitori di energia EN 355, all'antiscada di tipo retrattile EN 360, ai cordini EN 353-1/2, EN 354 o ad altri sistemi descritti nella norma EN 363. Se utilizzi secondo EN 813 e EN 358 per la trattenuta, il posizionamento sul lavoro, l'accesso in fune o altri lavori in quota, i DPI non destinati all'arresto in

caduta possono essere accoppiati con cordini EN 354 o EN 358, dispositivi di regolazione della fune EN12841, ecc.

Quando si combina questo prodotto con altre apparecchiature e/o si utilizza questo prodotto in un sistema di salvataggio/anticaduta, gli utenti devono comprendere le istruzioni di tutti i componenti prima dell'uso e rispettarle per garantire che gli aspetti di sicurezza di questi articoli non interferiscano tra loro. Questo prodotto deve essere utilizzato solo in combinazione a componenti DPI recanti il simbolo CE per proteggersi dalle cadute dall'alto.

I punti di ancoraggio utilizzati per mettersi in sicurezza devono essere progettati in modo tale che, al momento dei fissaggi dei DPI, non si verifichino effetti che riducano l'integrità o causino danni durante l'uso. Spigoli vivi, sporgenze e schiacciamento possono compromettere seriamente l'integrità. I componenti di ancoraggio devono essere coperti e necessariamente, utilizzando protezioni adeguate. Il punto di ancoraggio e il sistema di ancoraggio devono essere in grado di resistere ai carichi previsti nel caso di scenario peggiore. Anche quando si utilizzano assorbitori di energia (secondo EN 355) i punti di ancoraggio devono essere progettati per subire forze di almeno 12 kN e soddisfare i requisiti della norma EN 795.

AVVERTENZA: Può essere pericoloso e la funzionalità può essere compromessa combinando altre attrezzature con questo prodotto. L'utente si assume ogni responsabilità per l'uso non standard di questo prodotto o componenti aggiunti.

IMBRACATURA ANTICADUTA EN 361:2002

Il collegamento dell'imbracatura a un sistema di salvataggio o di arresto caduta secondo la norma EN 363 avviene nel punto di attacco anticaduta (designato dall'etichetta "A" sull'imbracatura), utilizzare solo moschettoni conformi alla norma EN 362.

I punti di ancoraggio per i sistemi di arresto caduta devono essere selezionati in modo da ridurre al minimo il potenziale di cadute e la potenziale distanza di caduta. Evitare carichi elevati e pendii impostando i punti di ancoraggio il più verticalmente possibile sopra l'utente. Il punto di ancoraggio deve essere progettato in modo tale che, al momento dei fissaggi dei DPI, non si verifichino effetti che riducano l'integrità o causino danni durante l'uso. Spigoli vivi, sporgenze e schiacciamento possono compromettere seriamente l'integrità.

Quando si utilizza un cordino come parte di un sistema di arresto caduta, la lunghezza massima complessiva del cordino, compresi gli assorbitori e i componenti di collegamento, non deve superare i 2,0 m. Il cordino / dispositivo di ancoraggio dal punto di ancoraggio all'utente protetto deve sempre essere mantenuto il più teso possibile.

Prima di ogni utilizzo in un sistema di arresto caduta, deve essere garantito che vi sia spazio libero necessario nell'area di lavoro sotto l'utente, in modo che in caso di caduta non ci sia collisione con il terreno o altro ostacolo nel percorso di caduta.

ATTENZIONE: Solo un'imbracatura completa del corpo in conformità con la norma EN 361 può essere utilizzata con un sistema di arresto caduta.

IMBRACATURA BASSA EN 813:2008

Destinato alla progressione su corda e posizionamento sul lavoro. Utilizzate il punto di attacco ventrale per attaccare un discensore, cordini di posizionamento o cordini di progressione. Questo punto di attacco non è adatto per l'arresto caduta.

CINTURA DI TRATTENUTA E POSIZIONAMENTO EN 358:2018

Utilizzare sempre i due punti di attacco laterali insieme, collegandoli con un cordino di posizionamento, per essere comodamente supportati dalla cintura in vita. Il cordino di collegamento per le imbracature di posizionamento sul lavoro deve essere tenuta tesa, il punto di legame o di ancoraggio deve essere a livello della vita o superiore.

L'imbracatura è dotata di un anello di fettuccia di trattenuta sulla cintura nella parte posteriore (designato dall'etichetta "R" sull'imbracatura). Questo punto di attacco della cintura della vita posteriore è progettato solo per il fissaggio di un sistema di trattenuta per impedire all'utente di entrare in un'area in cui è possibile una caduta. Questi punti di attacco non sono adatti per l'arresto caduta.

Una cintura di posizionamento di lavoro non deve essere utilizzata se esiste un rischio prevedibile che l'utilizzatore venga sospeso o esposto a tensioni indesiderate sulla cintura. Potrebbe essere necessario un sistema di arresto di backup o anticaduta per integrare l'apparecchiatura che supporta l'utente per il posizionamento del lavoro.

6. UTILIZZO

IMBRACATURA

INDOSSA E REGOLA L'IMBRACATURA

- Indossa l'imbracatura con tutte le cinghie allentate. Eseguire l'ingresso laterale nella cintura in vita aperta e negli anelli della coscia aperti. Posizionare le bretelle sulle spalle.
- Fissare fibbie a collegamento rapido agli anelli delle gambe e alle spalline (se presenti).
- Posizionare la cintura in vita e l'attacco ventrale sopra il girovita e stringere la cintura.
- Posizionare il punto di attacco dorsale a livello con le scapole e regolare la cinghia posteriore.
- Posizionare il punto di attacco sternale il più in alto possibile e regolare le bretelle.
- Stringe le cinghie della gamba posteriore, questo è particolarmente importante se usi il punto dorsale.
- Posizionare i cocciali con imbottitura lungo la parte posteriore e laterale delle gambe. Stringere i cocciali.
- Prima dell'uso, verificare che tutte le cinghie siano strette, riporre il nastro in eccesso negli elastici caricare il punto di attacco sternale e confermare la posizione di tutti gli anelli A-D.

USO DI DIVERSI TIPI DI FIBBIE

- Per allentare le fibbie regolabili, capovolverle e tirarle.
- Per stringere le fibbie regolabili, estrarre la cinghia in uscita.
- Per chiudere le fibbie rapide di connessione, assicurarsi che entrambe le ali si aggancino in posizione con un clic udibile.
- Per aprire le fibbie rapide, tenere entrambe le ali e tirare le fibbie a parte.
- Controllare regolarmente tutte le chiusure e gli elementi di regolazione.
- Fai attenzione agli oggetti estranei che potrebbero impedire il funzionamento della fibbia.

TEST DI ADATTAMENTO DELL'IMBRACATURA

- Condurre un test di comfort e regolazione in un'area sicura per garantire che l'imbracatura abbia le dimensioni corrette, abbia una regolazione sufficiente ed è di comfort accettabile per l'uso previsto.
- Muoviti ed appendi l'imbracatura da ogni punto di attacco, con la tua attrezzatura, per verificare che l'imbracatura sia adatta correttamente, fornisca un comfort adeguato per l'usoprevisto e sia regolata in modo ottimale.

POSIZIONE DELL'ATTACCO VENTRALE

- L'attacco ventrale a norma EN 361:2008 deve essere sopra o in corrispondenza del girovita.
- Assicurarsi la corretta posizione dell'imbottitura in vita e dell'anello a D ventrale prima di regolare altre cinghie.

POSIZIONE DELL'ATTACCO DORSALE

- L'attacco dorsale a norma EN 361:2002 dovrebbe essere in linea con le spalle.
- Allentare o stringere la fibbia di regolazione per la cinghia posteriore per posizionare correttamente l'attacco dorsale.

POSIZIONE DELL'ATTACCO STERNALE

- Il punto di attacco sternale a norma EN 361:2002 deve essere posizionato il più in alto possibile.
- Allentare o stringere le spalline e le cinghie delle gambe per posizionare correttamente.

POSIZIONE DEL COSCIALE

- Assicurarsi che l'imbottitura dell'anello delle gambe sia posizionata intorno alla gamba.

USO DI ANELLI PORTAMATERIALI

- Ogni anello portamateriale, portautensile e punto di collegamento accessorio è limitato a un peso di 10 kg.

INSTALLAZIONE DEL BLOCCANTE VENTRALE

- Istruzioni e illustrazioni si riferiscono specificamente all'ATOM Chest Ascender Kit (CMC part# 343500), venduto separatamente.
- Estrarre le cinghie della tracolla dagli elastici e dalle fibbie di regolazione.
- Passa l'anello Chest Ascender Loop sopra le bretelle fino a un punto centrale tra gli anelli D anteriori.
- Inserire la cinghia Chest Ascender Loop attraverso l'occhio superiore del bloccante ventrale.
- Passa la cinghia Chest Ascender Loop sopra e sotto le cinghie di fissaggio che si trovano dietro e sotto il punto di attacco sternale.
- Collegare la maglia rapida attraverso il passaggio nella fettuccia condivisa dall'anello D ventrale.
- Inserire la maglia rapida attraverso il bloccante ventrale.
- Chiudere la maglia rapida stringendo a mano e quindi applicando un mezzo giro con una chiave inglese.
- La compatibilità del bloccante ventrale, con il connettore e l'imbracatura, così come il buon funzionamento

dell'intero sistema, deve essere garantita dall'utente e l'utente è pienamente responsabile di un uso generale sicuro. Verificare la compatibilità e il funzionamento in un luogo sicuro prima dell'uso effettivo.

UTILIZZO DI UN SEGGIOLINO DA LAVORO

- Istruzioni e illustrazioni si riferiscono specificamente al CMC SkySaddle™ (CMC part# 202630), venduto separatamente.
- Allentare le cinghie di collegamento del seggiolino da lavoro in tutta estensione, fare riferimento alle istruzioni per l'uso della fibbia.
- Fissare il sedile di lavoro all'imbracatura ai passanti del seggiolino da lavoro. Questi anelli sono destinati esclusivamente all'uso in connessione con un seggiolino da lavoro. L'utente è responsabile della selezione dei connettori adatti.
- Regola le cinghie di connessione del seggiolino da lavoro per il comfort personale e la vestibilità.
- Verificare la compatibilità e il funzionamento in un luogo sicuro prima dell'uso effettivo.
- La compatibilità del seggiolino da lavoro, dei connettori e dell'imbracatura, nonché il buon funzionamento dell'intero sistema, devono essere garantiti dall'utente e l'utente è responsabile di un uso generale sicuro.

COLLEGAMENTO DEI CORDINI

Se i cordini di tipo ad Y vengono utilizzati in combinazione con un assorbitore di energia, l'assorbitore di energia potrebbe non funzionare nel caso in cui un ramo del cordino sia collegato al punto di attacco e il secondo ramo a una parte portante del bloccante. Pertanto, si consiglia di attaccare il secondo ramo all'imbracatura da arrampicata per mezzo di anelli appositi per il posizionamento a riposo dei cordini.

7. REGISTRAZIONI DELL'EQUIPAGGIAMENTO

Trova l'ultima versione dei moduli di ispezione dei DPI al sito cmcpro.com. Registrare i risultati dell'ispezione dei DPI utilizzando questi documenti online.

8. ULTERIORI INFORMAZIONI

Gli avvisi e le istruzioni devono essere letti e osservati

DICHIARAZIONE DI CONFORMITÀ

dichiara che questo articolo è conforme ai requisiti essenziali e alle pertinenti disposizioni del regolamento UE 2016/425. La Dichiarazione di Conformità originale può essere scaricata sul seguente sito web: www.cmcpro.com

WAARSchUWING

Activiteiten met betrekking tot het gebruik van deze apparatuur zijn inherent gevaarlijk. Speciale kennis en training zijn vereist om dit product te gebruiken. Je bent verantwoordelijk voor je eigen handelen en beslissingen. Voordat u deze apparatuur gebruikt, moet u:

- Lees en begrijp deze gebruiksaanwijzingen en waarschuwingen.
- Maak uzelf vertrouwd met de mogelijkheden en beperkingen ervan.
- U dient een competent persoon te zijn en/of een specifieke opleiding te volgen in het juiste gebruik ervan, of onder direct toezicht staan van een getrainde of anderszins competente persoon.
- Begrijp en accepteer de risico's.

HET NIET OPVOLGEN VAN EEN VAN DEZE WAARSchUWINGEN KAN LEIDEN TOT ERNSTIG LETSEL OF DE DOOD.

Vind de nieuwste versie van deze handleiding op cmcpro.com

1. TRACERBAARHEID EN MARKERINGEN

(A) CE-markering en nummer van de aangemelde instantie die de productietoelating uitvoert: SGS Fimko Ltd, Notified Body 0598, Takomolte 8, 00380 Helsinki, Finland, Tel. +358.9.696.361 (B) Referentienormen en identificatie van de bevestigingspunten: EN 3 EN 813: 2008 (C) Lees de gebruiksaanwijzing zorgvuldig (D) Beschrijving van het bevestigen en vastschieten van de gespen en verstellings-richtingen (E) Manufacture Cover Label (F) Waarschuwing-slabbel (G) Etiket met Modelidentificatie: 202D-XX-XX-XX, Fabricagedatum: MM/DD/YY, Fabricagejaar: XXXXX, Maatvoering informatie: Zie sectie 6. Max. toefading zie sectie 2, materiaal informatie (H) Fabrikant en gebruikskennende informatie: Vervaardigd in de VS van Amerikaanse en buitenlandse componenten, door CMC Rescue, Inc, this section of text was left out in the original translation, I added it using the english version 6740 Cortona Drive, Golea, CA 93117, cmcpro.com, (I) Inspectielabel, (J) ANSI-standaardcertificeringslabel, (K) CSA-standaardcertificeringslabel, (L) UL-classificatie NFPA-standaard, (M) "A" bevestigingspunten volgens EN 361:2002, (N) "R" label bevestigingspunten per EN 358:2018

2. TOEPASSINGSGBIED

Deze persoonlijke beschermingsmiddelen (PBM) zijn ontworpen voor bescherming en het voorkomen van vallen vanaf een hoogte bij gebruik in overeenstemming met de normen en procedures die in deze instructies worden beschreven.

- Val arrestatie harnas Valberschermingsharnas volgens EN 361:2002.
- Werkpositionerings- en/of bevestigingsordel volgens EN 358:2018.
- Zit harnas volgens EN 813:2008.

Belastinggraad harnas

- EN 358:2018 & EN 813:2008: 140 kg.
- EN 361:2002: 150 kg (inclusief de apparatuur van de gebruiker). Voor belastingen groter dan 100 kg is een valbeveiligingssysteem (bijv. een EN 355-energieabsorber) vereist in overeenstemming met deze maximale belasting.

De PBM is geschikt voor gebruik in een temperatuurbereik van -40°C (-40°F) tot +80°C (+176°F). Het mag niet buiten zijn beperkingen of voor andere doeleinden worden gebruikt dan waarvoor het is bestemd. Over het algemeen moet dit product worden beschouwd als een persoonlijk probleemitem.

VERANTWOORDELJKHEID

Activiteiten met betrekking tot het gebruik van dit apparaat zijn inherent gevaarlijk. De gebruiker draagt alle risico's en is verantwoordelijk voor eventuele schade, letsel of overlijden, die kan ontstaan opreden tijdens of na juist gebruik van deze apparatuur. Dit document moet door de detailhandelaar in de taal van het betreffende land aan de gebruiker worden verstrekt en moet tijdens het gebruik bij de apparatuur worden bewaard. Neem de relevante nationale voorschriften in acht.

In deze gebruiksaanwijzing wordt het juiste gebruik van uw apparatuur uitgelegd. De waarschuwingssymbolen informeren u over enkele mogelijke gevaren in verband met het gebruik van uw apparatuur, maar het is onmogelijk om ze allemaal te beschrijven. U bent verantwoordelijk voor het in de hand acht nemen van elke waarschuwing en het

correct gebruiken van uw apparatuur. Elk verkeerd gebruik van deze apparatuur brengt extra gevaren met zich mee. Neem contact op met CMC als u vragen heeft of moeite heeft met het begrijpen van deze instructies. Controleer cmcpro.com op updates en aanvullende informatie.

Voordat u deze apparatuur gebruikt, moet u:

- Lees en begrijp deze instructies en waarschuwingen.
- Behaal Volg specifieke training en behaal competentie in het juiste gebruik ervan.
- Maak uzelf vertrouwd met de mogelijkheden en beperkingen ervan.
- Begrijp en accepteer de risico's.
- Zorg voor een reddingsplan om eventuele noodsituaties tijdens het gebruik van het apparaat aan te pakken.
- Dient u medisch geschikt te zijn voor activiteiten op hoogte en in staat te zijn om uw eigen beveiligings- en noodsituaties te beheersen.
- Controleer de apparatuur voor en na gebruik.

WAARSchUWING: De gebruiker moet ervoor zorgen dat, in geval van een val in het PBM-systeem, de redding onmiddellijk, veilig en effectief kan plaatsvinden. Onbeveiligde suspensie hangen in een harnas kan ernstig letsel en de dood veroorzaken. Hang niet voor langere tijd, niet ondersteund in het harnas.

3. NOMENCLATUUR

- (1) Lanyard parkeerlus (2) Verstelgesp schouderriem (3) Quick-release schouderriemverstelling gesp (verschildt per model) (4) Elastische keepers. Elastieken voor het opbergen van riemen (meerdere locaties) (5) Stemaal Borst bevestigingspunt ("A" label) (6) Borst ascender Bortstijlkliek locatie (ascender kit apart verkrijgbaar) (7) Ventral Ventral bevestigingspunt (8) Bevestigingspunten aan de zijkant (verschildt per model) (9) Verstelgespen voor taillebanden (10) Verbindingslusen voor werklussen (werkluze apart verkrijgbaar) (11) Verstellbare gespen voor snelsluitingen (verschildt per model) (12) Beenlusen (13) Dorsaal bevestigingspunt ("A"-label) (14) Verstelgesp voor achterriem (15) Valbeveiligingsindicator (16) Bevestigingspunt gereedschapsdrager (gereedschapsdrager apart verkrijgbaar) (17) Bevestigingspunt achter ("R"-label) (18) Versnellingslusen Materialiusslusen (max. 10 kg, verschildt per model) (19) Verstelgespen voor beenlusen/verbindingsriem (20) Gereedschapslusen (10 kg max) (21) Hulpsluitken Accessoirebevestigingslusen (10 kg max)

4. INSPECTIE, PUNTEN OM TE VERIFIËREN

INSPECTIE

Het is erg belangrijk om de apparatuur regelmatig te inspecteren; de veiligheid van de gebruiker hangt af van de integriteit en duurzaamheid van de apparatuur. Apparatuur moet grondig worden geïnspecteerd voordat deze in gebruik wordt genomen en voor en na elk gebruik. Bovendien raadt CMC aan om ten minste om de 12 maanden een gedetailleerde periodieke inspectie door een bevoegde persoon uit te voeren, afhankelijk van de huidige lokale voorschriften en gebruiksomstandigheden. Volg de inspectieprocedures die beschikbaar zijn op cmcpro.com. Noteer de resultaten op uw PBM-inspectieformulier. Als het harnassysteem niet in gebruik wordt genomen door de inspectie komt, moet het buiten gebruik worden gesteld en dienovereenkomstig worden gemarkeerd of worden vernietigd om verder gebruik te voorkomen.

LEVENSDUUR/PENSIONERINGAFSCHRIJVING

De apparatuur heeft een levensduur van 10 jaar vanaf de productiedatum die op het productieketel staat vermeld. Pensionering De afschrijving is ook een functie afhankelijk van de bedrijfsomstandigheden, het gebruiksniveau en de omgevingsomstandigheden. Bescherm tegen scherpe randen, open vuur, extreme temperaturen, UV-stralen straling, chemicaliën, oliën, vocht en mechanische stress. Een verbelasting of andere uitzonderlijke gebeurtenis kan leiden tot pensionering afschrijving na eenmalig gebruik. Elke bezorgdheid over de integriteit ervan is reden voor pensionering afschrijving. Indien het harnas buiten gebruik wordt gesteld moet worden afgeschreven, moet het buiten gebruik worden gesteld en dienovereenkomstig worden gemerkt of vernietigd om verder gebruik te voorkomen.

- Een apparaat moet buiten gebruik worden gesteld wanneer:
- Het heeft de leeftijdsgrens van 10 jaar heeft bereikt.
 - Het is onderworpen blootgesteld aan een belangrijke gebeurtenis (val, schokbelasting enz.).
 - Het is blootgesteld aan extreme omgevingen (scherpe randen, hoge temperaturen, corrosieve omgeving enz.) of besmet is geraakt (chemicaliën enz.).
 - Het niet slaagt niet voor inspectie of er zijn twijfels over de betrouwbaarheid ervan.

- Het heeft een onzekere gebruiksgeschiedenis heeft.
- Wanneer het verouderd raakt als gevolg van veranderingen in wetgeving, normen, techniek of compatibiliteit.
- In het algemeen als er twijfel bestaat over de staat van veilig gebruik.

VOOR ELK GEBRUIK

- Controleer het harnas op tekenen van slijtage, waar- onder structurele stiksels.
- Inspecteer singels banden op beschadigingen en hardware op scheuren.
- Controleer of de banden correct zijn doorgevoerd en de verstelgespen goed zijn vastgeschroefd en goed functioneren.
- Controleer of de productiekettering/markeringen leesbaar zijn.
- Voordat u het harnas gebruikt, moet u de valbeveiligings-indicator in de buurt van het dorsale bevestigingspunt inspecteren. Als de valbeveiligingsindicator beschadigd is of tekenen vertoont van inzet, moet u het harnas onmiddellijk uit de dienst nemen.
- Voer de apparatuur altijd aan na gebruik inspectie uit door een bevoegde persoon uit volgens de onderzoeksprocedures van de fabrikant (periodieke inspectie).
- Voer een ophangtest uit op een veilige plaats om er zeker van te zijn dat het harnas de juiste maat heeft, voldoende afgesteld is en een aanvaardbaar comfortniveau heeft voor het beoogde gebruik.

TIJDENS GEBRUIK

Voortdurend:

- Controleer de staat van het harnas en de positie van de verstellbare gespen en zorg ervoor dat ze stevig vast blijven zitten.
- Controleer de staat van de bevestigingspunten en de aansluitingen op andere apparatuur in het systeem.
- Evalueer de omgevingsomstandigheden. Vochtige of ijzige omgevingen kunnen het gedrag van het product veranderen..

TRANSPORT, ONDERHOUD, OPSLAG & TRANSPORT

- Opslag - Bewaren op een koele, droge, donkere plaats. Vermijd chemicaliën, vuil en direct zonlicht. Bewaren zonder mechanische belasting veroorzaakt door vastlopen, druk of spanning.
- Transport - Uit de buurt van direct zonlicht, chemicaliën, vuil en mechanische schade. Hiervoor moet een beschermende zak of container worden gebruikt.
- Reiniging - Was vervuilde producten in schoon warm water. Goed uitspoelen. Droog op natuurlijke wijze bij kamertemperatuur tussen 100 °C en 30° C, vermijd direct zonlicht, gebruik nooit een droogtrommel of directe hitte. Gebruik geen hoedkruitreiger. Indien nodig kunnen schrammen van metalen onderdelen na reiniging worden gesmeerd.
- Belangrijke materialen - riemen: polyester, verstellables: staal, bevestigingspunten: aluminium.

WAARSchUWING: Het niet opvolgen van deze instructies kan levens in gevaar brengen.

GARANTIE EN REPARATIES

Als uw CMC-product een defect heeft als gevolg van vakmanschap of materialen, neem dan contact op met de klantenservice van CMC op info@cmcpro.com voor garantie-informatie en service.

De garantie van CMC dekt geen schade veroorzaakt door ondeskundige zorg, ondeskundig gebruik, wijzigingen en aanpassingen, onopzettelijke schade of de natuurlijke afbraak van materiaal door langdurig gebruik en tijd.

De apparatuur mag op geen enkele manier worden gewijzigd ook niet of gewijzigd om bevestiging van extra onderdelen mogelijk te maken zonder schriftelijke aanbeveling van de fabrikant. Als originele onderdelen worden gewijzigd of uit het product worden verwijderd, kunnen de veiligheidsaspecten ervan worden beperkt.

Alle reparatiewerkzaamheden moeten door de fabrikant worden uitgevoerd. Alle andere werkzaamheden of wijzigingen maken de garantie ongeldig en ontdekken hiermee vervalt CMC van alle aansprakelijkheid en verantwoordelijkheid van CMC als fabrikant.

5. COMPATIBILITEIT

Apparatuur die met dit harnas wordt gebruikt, moet voldoen aan de wettelijke vereisten in uw rechtsgebied en/of land. Controleer of dit product compatibel is met de andere apparatuur in het systeem en of de beoogde toepassingen voldoen aan de huidige normen. Gebruik alleen EN 362-connector voor het aansluiten van systeemonderdelen op het harnas. Persoonlijke valbeveiligingssysteem moeten voldoen aan de eisen van EN 363.

Bij gebruik als EN 361 full body harnassen kunnen valbeveiligingssysteem worden gekoppeld aan EN 355

energiedempers, EN 360 intrekbare valbeveiliging, EN 353-1/2, EN 354 lanyards of andere systemen beschreven in EN 363. Bij gebruik volgens EN 813 en EN 358 voor beveiligingssysteem, werkpositionering, kabeltoegang of ander werk op hoogte, kan PBM dat niet bedoeld is voor valbeveiliging worden gekoppeld aan EN 354- of EN 358-lanyards, EN12841-kabelverstellingsinrichtingen, enz.

Bij het combineren van dit product met andere apparatuur en/of het gebruik van dit product in een reddings-/valbeveiligingssysteem, moeten gebruikers de installaties van alle componenten voor gebruik begrijpen en deze naleven om ervoor te zorgen dat veiligheidsaspecten van deze items elkaar niet verstoren. Dit product mag alleen worden gebruikt in combinatie met PBM-componenten met het CE-symbool ter bescherming tegen vallen van hoogtes.

Ankerpunten die worden gebruikt om u te beveiligen, moeten zo zijn ontworpen dat er bij het bevestigen van het PBM geen effecten kunnen optreden die de integriteit verminderen of schade veroorzaken tijdens het gebruik. Scherpe randen, richels en verbrijzeling kunnen de integriteit ernstig aantasten. Ankercomponenten moeten, indien nodig, worden afgedekt met geschikte beschermers. Het ankerpunt en het ankersysteem moeten in het ergste geval bestand zijn tegen de verwachte belastingen. Zelfs bij gebruik van schokdempers (volgens EN 355) moeten de ankerpunten zijn ontworpen voor de maximale krachten van ten minste 12 kN en voldoen aan de eisen van EN 795.

WAARSCHUWING: Er kan gevaar ontstaan en de functionaliteit kan in het gedrang komen door andere apparatuur met dit product te combineren. Gebruiker neemt alle verantwoordelijkheid op zich voor niet-standaard gebruik van dit product of toegevoegde componenten.

VALBEVEILIGING HARNAS EN 361:2002

De aansluiting van het harnas op een reddings- of valbeveiligingssysteem volgens EN 363 vindt plaats op het bevestigingspunt voor valbeveiligingen (aangeduid met het label 'A' op het harnas), gebruik alleen karabijnhaken karabiners die voldoen aan EN 362.

Ankerpunten voor valbeveiligingssysteem moeten zodanig worden geselecteerd dat ze de kans op vallen en potentiële valafstand minimaliseren. Vermijd hoge belastingen en slingerende vallen door ankerpunten zo verticaal mogelijk boven de gebruiker in te stellen. Het ankerpunt moet zodanig zijn ontworpen dat er bij het bevestigen van het PBM geen effecten kunnen optreden die de integriteit verminderen of schade veroorzaken tijdens het gebruik. Scherpe randen, richels en verbrijzeling kunnen de integriteit ernstig aantasten.

Bij gebruik van een lanyard als onderdeel van een valbeveiligingssysteem mag de maximale totale lengte van de lanyard inclusief schokdempers en verbindingscomponenten niet groter langer zijn dan 2,0 m. De lanyard / ankerinrichting van het ankerpunt naar de beveiligde gebruiker moet altijd zo strak mogelijk worden gehouden.

Voorafgaand aan elk gebruik in een valbeveiligingssysteem moet ervoor worden gezorgd dat er de nodige vrije ruimte is in het werkgebied onder de gebruiker, zodat er in het geval van een val geen botsing met de grond of een ander obstakel in het val gebied zal zijn.

WAARSCHUWING: Alleen een volledig full body harnas volgens EN 361 mag worden gebruikt met een valbeveiligingssysteem.

ZIT HARNAS EN 813:2008

Bedoeld voor progressie op loutw en werkpositionering. Gebruik het ventrale bevestigingspunt om een descender afdaalapparaat, positionerende lanyards of progressie lanyards te bevestigen. Dit bevestigingspunt is niet geschikt voor valbeveiliging.

RIEM VOOR TERUGHOUDENDE WERK-PLAATSBEPERKENINGWERKPOSITIONERING EN 358:2018

Gebruik altijd de twee bevestigingspunten aan de zijkant aan elkaar tegelijk, door ze te koppelen aan een positioneringskoord (werk) positie, om comfortabel te worden ondersteund door de taillieriem. De verbindingskoord voor werkpositioneringsordels werkpositie moet onder spanning worden gebruikt onderwezen, de tie-off of het ankerpunt moet zich op of boven taillieiveau bevinden.

Het harnas is uitgerust met een webbus van de vroege aan de achterzijde van de taillieordel aan de achterzijde (aangeduid met het label 'R' op het harnas). Dit bevestigingspunt voor aan de achterste taillieordel is alleen ontworpen voor bevestiging van een beveiligingssysteem om te voorkomen dat de gebruiker een gebied betreedt waar een val mogelijk is. Deze bevestigingspunten zijn niet geschikt voor valbeveiliging.

Een werkpositioneringsordel mag niet worden gebruikt als er een voorzienbaar risico bestaat dat de gebruiker wordt geschorst/om vrij komt te hangen of wordt blootgesteld aan onbedoelde spanning op de riem. Een back-up- of val-

beveiligingssysteem kan nodig zijn om de apparatuur aan te vullen die de gebruiker ondersteunt bij de positionering van het werk.

6. HARNAS GEBRUIK

HET HARNAS AANTREKKEN EN AFSTELLEN

- Trek het harnas aan met alle riemen los. Voer zijring uit Stap in door de geopende taillieriem en de geopende diljussen. Plaats de schouderbraces schouderbanden over de schouders.
- Bevestig de snelsluitingen gespen snel aan de beenlusen en schouderbanden (indien aanwezig).
- Plaats de taillieriem en het ventrale opzetstuk boven de taille en draai trek de taillieriem vast.
- Plaats het dorsale bevestigingspuntniveau bevestigingspunt op niveau met de schouderbladen en stel de riemrig in.
- Plaats het borstbevestigingspunt zo hoog mogelijk en stel de schouderbanden in.
- Span de achterste beënniemen aan, dit is vooral belangrijk als u het rugpunt gebruikt.
- Plaats de beënniemen met opulling langs de achterkant en zijkant van de benen. Maak de beënniemen vast.
- Controleer voor gebruik of alle riemen strak zitten, berg overtuiglijk web band op in elastische keepers onder de elastieken en breng bevestiging aan op het achterste bevestigingspunt en elastisch controleer de positie van alle D-ringen.

GEBRUIK VAN VERSCHILLENDE GESPTYPES

- Om de gespen van de verstellinrichting los te maken, draait u ze omhoog en trekt u ze eraan.
- Om de verstellgespen vast te draaien te maken, trek u aan de uitgaande singels banden.
- Plaats de beenlusen snelsluitingen te sluiten, moet u ervoor zorgen dat beide vleugels op hun plaats klikken met een hoorbare klik.
- Om snel gespen snelsluitingen te openen, houdt u beide vleugels vast en trekt u de gespen uit elkaar.
- Controleer regelmatig alle sluitingen en afstelmomenten.
- Pas op voor vreemde voorwerpen die de werking van de gesp kunnen belemmeren.

HARNAS FIT MAAT TEST

- Voor een comfort- en verstellbaarheidstest uit in een veilige ruimte om er zeker van te zijn dat het harnas de juiste maat heeft, voldoende is afgesteld en van aanvaardbaar comfort is voor het beoogde gebruik.
- Beweeg en hang het harnas vanaf elk bevestigingspunt, met uw uitrustung, om te controleren of het harnas goed past, voldoende comfort biedt voor het beoogde gebruik en optimaal is afgesteld.

VENTRALE BEVESTIGINGSPOSITIE

- De ventrale bevestiging aan EN 813:2008 moet zich op of boven de taille hebben bevinden.
- Zorg voor de juiste positie van de d-ring en taillievulling voordat u andere riemen aanpast.

DORSALE BIJLAGEBEVESTIGINGSPOSITIE

- De dorsale bevestiging aan EN 361:2002 moet in lijn zijn met de schouders.
- Maak de verstellgespen voor de achterste riem los of draai trek deze vast om de dorsale bevestiging goed te positioneren

STERNALE BORST BEVESTIGINGSPOSITIE

- Het achterstehulpunt bevestigingspunt op de borst EN 361:2002 moet zo hoog mogelijk worden geplaatst.
- Maak de schouderbanden en beënniemen los of span trek ze vast om ze goed te positioneren.

POSITIE BEENLUS

- Zorg ervoor dat de opulling van de beenlus rond het been is geplaatst.

GEBRUIK VAN ACCESSOIRESLUSSEN

- Elke versnellingslus materiaal, gereedschapslus en accessoirebevestigingspunt is beperkt tot een gewicht van 10 kg.

CHEST ASCENDER BORSTSTIJGKLEEM INSTALLEREN

- Instructies en illustraties verwijzen specifiek naar de ATOM Chest Ascender Kit (CMC part# 343600), apart verkrijgbaar.
- Trek de schouderriem uit de keepers elastieken en verstellgespen.
- Passer de Chest Ascender Loop lus over de schouderbanden naar een centraal punt tussen de D-ringen aan de voorkant.
- Steek het uiteinde van de Chest Ascender Loop lus singels door het bovenoog van de borst ascender

borststijgklem

- Passer de Chest Ascender Loop lus singels over en onder de keepersriemen bevestigingsbanden die zich achter en onder het achterstevenbevestigingspunt bevinden.
- Bevestig de schroefverbinding door de webtunnel opening die door de ventrale D-ring wordt gedefe.
- Steek de schroefverbinding door de borst ascender borststijgklem.
- Sluit de schroefkoppeling door de met de hand vast te draaien en vervolgens een halve draai aan te brengen met een moersleutel.
- De compatibiliteit van de borst ascender borststijgklem, met de connector en het harnas, evenals de soepele werking van het hele systeem, moet worden verzekerd door de gebruiker en de gebruiker is volledig verantwoordelijk voor veilig algemeen gebruik. Controleer de compatibiliteit en functie op een veilige plaats voor daadwerkelijk gebruik.

EEN WERKSTOEL GEBRUIKEN

- Instructies en illustraties verwijzen specifiek naar de CMC SkySaddle™ (CMC part# 202690), apart verkrijgbaar.
- Maak de verbindingsriemen van de werkstoel volledig los, raadpleeg de gebruiksaanwijzing van de gesp.
- Bevestig de werkstoel aan het harnas bij aan de lussen van voor de werkstoel. Deze lussen zijn uitsluitend bedoeld voor gebruik in verband combinatie met een werkstoel. De gebruiker is verantwoordelijk voor het selecteren van geschikte connectoren.
- Pas de verbindingsriemen van de werkstoel aan voor persoonlijk comfort en pasvorm.
- Controleer de compatibiliteit en functie op een veilige plaats voor daadwerkelijk gebruik.
- De compatibiliteit van de werkstoel, connectoren en harnas, evenals de soepele werking van het hele systeem, moet door de gebruiker worden gewaarborgd en de gebruiker is verantwoordelijk voor veilig algemeen gebruik.

LANYARD-VERBINDING

Als lanyards van het type Y worden gebruikt in combinatie met een energieabsorber, mag de energieabsorber niet werken als een tak arm van de lanyard is verbonden met het bevestigingspunt en de tweede tak arm met een dragend deel van het harnas. Daarom wordt aanbevolen om de tweede tak arm aan het klimharnas te bevestigen door middel van de lanyard parkeerlussen.

7. APPARATUUR-RECORDS MATERIAAL LOGBOEK

De meest recente versie van de PBM-inspectieformulieren vindt u op cmcpro.com. Registreer uw PBM-inspectieresultaten met behulp van deze online documenten.

8. AANVULLENDE INFORMATIE

Waarschuwingen en instructies moeten worden gelezen en in acht worden genomen.

CONFORMITEITSVERKLARING

CMC Rescue, Inc. verklaart dat dit artikel in overeenstemming is met de essentiële vereisten en de relevante bepalingen van PBM ELU-verordening 2016/425. De originele Conformiteitsverklaring is te downloaden op de volgende site op internet: cmcpro.com

ADVARSEL: Fare kan oppstå og funksjonaliteten kan bli redusert ved å kombinere annet utstyr med dette produktet. Brukeren påtar seg alt ansvar ved ikke-standard bruk av dette produktet eller bruk sammen med ikke kompatible produkter.

FALLSIKRINGSSELE EN361:2002

Tilkobling av selen til et rednings- eller fallsikringsystem i henhold til EN 363 gjøres ved festepunktet for fallsikring (angitt med "A"-etiketten på selen), bruk kun karabinøkner i samsvar med EN 362.

Forankringspunkter for fallsikringsystemer bør velges slik at de minimerer potensialet for fall og potensiell fallidansene. Unngå høye belastninger og pendell fall ved å tilstrebte å bruke forankringspunkter så vertikalt som mulig over brukeren. Forankringspunktet må utformes slik at det ikke kan redusere integriteten eller forårsaker skade under bruk når verneutstyret festes til. Skarpe kanter, rygger og knusing kan alvorlig svekke integriteten.

Ved bruk av en line som en del av et fallsikringsystem må den maksimale totale lengden på linen, inkludert støtdempere og tilkoblingskomponenter, ikke overstige 2,0 m. Linen/forankerordeningen fra forankringspunktet til brukeren skal alltid holdes så stram som mulig.

Før hver bruk av et fallsikringsystem må det sikres at det er nødvendig overhøyde under brukeren, slik at det ved fall ikke blir noen kollisjon med bakken eller andre hindringer i fallbanen.

ADVARSEL: Kun helkroppssele i henhold til EN 361 kan brukes med fallsikringsystem.

SITTESELE EN 813:2008

Beregnet for tau og arbeidsposisjonering. Bruk det lave festepunktet til å feste en nedfiringstrøms, støttestropp eller progresjonslinse. Dette festepunktet er ikke egnet for fallsikring.

BELTE STØTTE OG ARBEIDSPOSISJONERING EN 358:2018

Bruk alltid de to sidesidepunktene sammen ved å koble dem sammen med en posisjoneringssline, for å bli komfortabelt støttet av midjelbeltet. Støttestroppen for arbeidsposisjonering må alltid holdes tilmærnet stramt ved bruk, og forankringspunktet må være på høyde med eller over midjenivå.

Selen er utstyrt med et bakre tilkoblingspunkt for posisjonering (angitt av "R" etikett på selen). Dette bakre tilkoblingspunktet er kun designet for festing av et sikkerhetssystem for å forhindre at brukeren kommer inn i et område der et fall er mulig. Disse festepunktene er ikke egnet for fallsikring/ oppfangning.

Et støttelbelle skal ikke brukes hvis det er risiko for at brukeren blir eksponert eller utsettes for fall i beltet. Et backup- eller falloppfangningssystem kan være nødvendig for å supplere utstyret som støtter brukeren for arbeidsposisjonering.

6. BRUK AV SELE

TILPASSING OG JUSTERING AV SELEN

- Start påtåkingen med alle stroppene løs på selen. Utfør sideinngang i det åpne hoftebeltet og de åpne d-lærøkene. Plasser skulderbåndene over skuldrene.
- Fest hurtigtilkoblingsspennene ved belteøkene og skulderstroppene (hvis de finnes).
- Plasser hoftebeltet og lavt festepunkt over midjen, og stram hoftebeltet.
- Plasser det bakre høye festepunkt mellom skulderbladene og juster ryggstroppen.
- Plasser brystfestepunktet så høyt som mulig og juster skulderstroppene.
- Stram bakre benstroppe: dette er spesielt viktig hvis du bruker bakre rygg festepunktet.
- Plasser belteøkene med polstring langs baksiden og siden av bena. Stram benstroppene.
- Før bruk må du bekrefte at alle stroppene er stramme, oppbevare overflødig bånd i elastiske strikker og påføre belastning på festepunktet på brystet og bekrefte posisjonen til alle D-ringene.

BRUK AV FORSKJELLIGE SPENNETYPER

- For å løse justeringsspennene, snu dem opp og trekk dem.
- Trekk i den utgående stroppe for å stramme justeringsspennene.
- For å lukke hurtigtilkoblingsspennene, sørg for at begge vingene klikker på plass med hørbart klikk.

- For å åpne hurtigtilkoblingsspennene, hold i begge vingene og trekk spennene fra hverandre.
- Kontroller regelmessig alle lukninger og justeringselementer.
- Sjekk spennene for fremmedlegemer som kan hindre/blokere de å fungere.

TEST AV SELETILPASNING

- Utfør en komfort- og justerbarhetstest på et trygt sted for å sikre at selen har riktig størrelse, har tilstrekkelig justering og er av akseptabel komfort for den tiltenkte brukeren.
- Flytt og heng i selen fra hvert festepunkt, med utstyret ditt, for å bekrefte at selen passer riktig, gir tilstrekkelig komfort for den tiltenkte brukeren, og er optimalt justert.

LAVT FESTEPOSISJON

- Lavt festet til EN 813:2008 skal være på eller over midjen.
- Sørg for riktig posisjon av d-ring og midje polstring for du justerer andre stroppe.

PLASSERING AV RYGGFESTE

- Festepunktet høyt på rygg (EN 361:2002) skal være i høyde med skuldrene.
- Løse eller stram justeringsspennene for bakre stropp for å plassere bakre festepunkt riktig.

FESTEPUNKT BRYST

- Brystfestepunktet EN 361:2002 bør plasseres så høyt som mulig.
- Løse eller stram skulderstroppene og benstroppene til riktig posisjon.

PLASSERING AV BENLØKKE

- Sørg for at belteøkepolstringen er plassert godt rundt benet.

BRUK AV TILBEHØRSLØKKE

- Hver ustyrsløkke, verktøyfeste og tilbehørsfestepunkt er begrenset til en vekt på 10 kg.

INSTALLERE CHEST ASCENDER

- Instruksjoner og illustrasjoner refererer spesielt til ATOM Chest Ascender Kit (CMC del # 343500), selges separat.
- Trekk skulderstroppen ut av strikkene og justeringsspennene.
- Før Chest Ascender Loop over skulderstroppene til et sentralt punkt mellom de fremre D-ringene.
- Sett inn bryst ascender loop webbing gjennom øvre øye av (bryst-)tauklemmen.
- Før (bryst-)tauklemme Loop-båndet over og under stroppene som er bak og under brystfestepunktet.
- Fest skruboblingen gjennom tilkoblingspunktet, samme som D-ringene.
- Sett skruboblingen gjennom tauklemmen.
- Lukk skruboblingen ved å håndstramme og deretter påføre en halv omdreining med en (fast) nøkkel.
- Kompatibiliteten til tauklemmen, skruboblingen og selen, samt god funksjon av hele systemet, må sikres av brukeren og brukeren er fullt ansvarlig for sikker bruk. Test kompatibilitet og funksjon på et trygt sted før faktisk bruk.

BRUKE ET ARBEIDSETTE

- Instruksjoner og illustrasjoner refererer spesielt til CMC SkySaddle™ (CMC del # 202690), selges separat.
- Løse arbeidsets tilkoblingsstroppe i selen, se bruksanvisningen for spennene.
- Fest arbeidsets til selen ved arbeidsetslekkene. Disse lekkene er utelukkende beregnet for bruk i forbindelse med et arbeidsette. Brukeren er ansvarlig for å velge passende tilkoblingskarabinere.
- Juster arbeidsets tilkoblingsstroppene for personlig komfort og passform.
- Test kompatibilitet og funksjon på et trygt sted før faktisk bruk.
- Kompatibiliteten til arbeidsetslet, tilkoblingskarabinene og selen, samt funksjon av hele systemet, må sikres av brukeren og brukeren er ansvarlig for sikker bruk.

TILKOBLING TIL LINE

Hvis Y-liner brukes sammen med en falldempere, kan det hende at falldempere ikke fungerer ved tilføyelsen av linen er koblet til festepunktet og den andre linen i en bærende del av selen. Derfor anbefales det å feste den andre linen til en av klateselens ineparkeringsløkker.

7. UTSTYRSKJEMA

Finn den nyeste versjonen av PPE-inspekasjonsskjemaene på cmcpro.com. Registrer resultatene fra verneutstyrsins-

peksjonen ved hjelp av disse elektroniske dokumentene.

8. TILLEGGSPERFORMASJON

SAMSVARERKLÆRING

CMC Rescue, Inc. erklærer at denne artikkelen er i samsvar med de grunnleggende kravene og de relevante bestemmelsene i EU-forskriften 2016/425. Den opprinnelige samsvarerklæringen kan lastes ned på følgende nettsted: www.cmcpro.com

VARNING

Verksamhet som inbegriper användning av denna utrustning är i sig farlig. Särskild kunskap och utbildning krävs för att använda denna produkt. Du ansvarar för dina egna handlingar och beslut. Innan du använder den här utrustningen måste du:

- Läs och förstå dessa bruksanvisningar och varningar.
- Bekanta dig med dessa förmågor och begränsningar.
- Vara en kompetent person/chefer för särskild utbildning i korrekt användning, eller stå under direkt övervakning av en utbildad eller på annat sätt kompetent person.
- Förstå och acceptera riskerna.

UNDERLÄTENHET ATT TA DEL AV NÅGON AV DESSA VARNINGAR KAN LEDA TILL ALLVARLIG SKADA ELLER DÖDSFALL

Hitta den senaste versionen av denna handbok på cmpro.com

1. SPÄRBARHET OCH MARKERINGAR

A) CE-märke och nummer på det anmälda organ som utför tillverkningskontrollen: SGS Fimko Ltd, Notified Body 0599, Takomote 8, 00380 Helsingfors, Finland, Tel: +358 9 696 36 1 (B) Referensstandarder och identifiering av fästpunkterna EN 361: 2002, EN 358: 2018, EN 813: 2008 (C) Läs noggrant anvisningarna för användning (D) Beskrivning av hur man fäster och slår lastbärningspennan och justeringsanordningar (E) Tillverkningsetikett (F) Varningsetikett (G) Etikett som innehåller: Modellidentifiering: 202D-XX-XX-XX-XX-XX-XX-XX-XX-XX-XX-XX-XX-XX-XX-XX-XX-XX, Tillverkningsdatum: MM/DD/YY, Tillverkningsmaterial: XXXXX, Storleksinformation: Se avsnitt 5, Max belastningsklass: Se avsnitt 2, Materialinformation (H) Tillverkare och användaridentifiering: Tillverkare i USA av amerikanska och utländska komponenter, av CMC Rescure, Inc., 6740 Cortona Drive, Goleta, CA 93117, cmpro.com, (I) Insektion Label, (J) ANSI Standard Certification Label, (K) CSA Standard Certification Label, (L) UL Classification NFPA Standard, (M) "A" Fästpunkter per EN 361:2002, (N) "R" Etikett Stödpunkter per EN 358:2018

2. TILLÄMPNINGSGRÄNSEN

Denna personliga skyddsutrustning (PPE) är utformad för skydd och förebyggande av fall från höjd när den används i enlighet med de standarder och förfaranden som beskrivs i dessa instruktioner.

- Fallskyddssele enligt EN 361:2002.
- Arbetspositionering och/eller stödbälte enligt EN 358:2018.
- Sittsele enligt EN 813:2008.

Belastningsklassificering för sele

- EN 358:2018 & EN 813:2008: 140 kg.
 - EN 361:2002: 150 kg (inklusive användarens utrustning).
- För belastningar över 100 kg krävs ett fallskyddssystem (t.ex. en EN 355-kroppupplagare) i enlighet med denna maximala belastning.

Personlig skyddsutrustning är lämplig för användning i ett temperaturområde på -40 °C (-40 °F) till +80 °C (176 °F). Den får inte användas utanför sina begränsningar eller för något annat ändamål än det för vilket den är avsedd. I allmänhet bör denna produkt betraktas som en personlig förbrukningsartikel.

ANSVAR

Aktiviteter som involverar användning av denna enhet är i sig farliga. Användaren tar all ansvar för alla risker och ansvar för eventuella skador eller dödsfall som kan uppstå under eller efter felaktig användning av denna utrustning. Detta dokument måste tillhandahållas användaren av återförsäljaren på respektive lands språk och måste förvaras med utrustningen medan den används. Följ relevanta nationella bestämmelser.

Dessa instruktioner förklarar korrekt användning av din utrustning. Varningssymbolerna informerar dig om några potentiella faror relaterade till användningen av din utrustning, men det är omöjligt att beskriva dem alla. Du är ansvarig för att ta del av varje varning och använda din utrustning korrekt. All felaktig användning av denna utrustning kommer att skada ytterligare faror. Kontakta CMC om du har några frågor eller svårigheter att förstå dessa instruktioner. Kontrollera cmpro.com uppdateringar och ytterligare information.

- Innan du använder den här utrustningen måste du:
- Läs och förstå dessa instruktioner och varningar.
 - Få särskild utbildning och kompetens vid korrekt användning.
 - Bekanta dig med dessa förmågor och begränsningar.
 - Förstå och acceptera riskerna.
 - Ha en räddningsplan på plats för att hantera eventuella nödsituationer som kan uppstå vid användning av enheten.
 - Vara medicinskt lämplig för aktiviteter på hög höjd och kunna kontrollera din egen säkerhet och nödsituationer.
 - Kontrollera utrustningen före och efter användning.

VARNING: Användaren måste se till att räddningen ska se omedelbart, säkert och effektivt om den faller i PPE-systemet. Att hänga orörlig i en sele kan orsaka allvarliga skador och till och med dö. Undvik att hänga utan stöd i sele under en längre tid.

3. SELENS BEHÅLLNING

- (1) Parkeringsöglor för fallskyddslinor (2) Justeringspänne för axlerem (3) Öppningsbärspänne för axlerem med justering (varierar av modell) (4) Elastiska hjälmar för remmar (flera platser) (5) Hög infästningspunkt på bröstet ("A" etikett) (6) Bröst ascender plats (ascender kit säljs separat) (7) Låg infästningspunkt i midjan (8) Fästpunkter för stödlinor (varierar beroende på modell) (9) Justeringspennan för midjeband (10) Anslutningsöglor för sittråda (sittråda säljs separat) (11) Snabbspänne för benslingar (varierar efter modell) (12) Benslingor (13) Hög Fästpunkt på ryggen (A-etikett) (14) Justeringspänne för ryggrem (15) Fallskyddsindikator (16) Fastsättningspunkt för verktygsbärare (verktygsbärare säljs separat) (17) Bakre Residualinfästningspunkt ("R"-etikett) (18) Utrustningslinor (10 kg max, varierar beroende på modell) (19) Justeringspänne för benslingsbakrem (20) Verktygsöglor (10 kg max) (21) Fästpunkter för tillbehör (10 kg max)

4. INSPEKTION, PUNKTER ATT VERIFIERA

INSPEKTION

Det är mycket viktigt att regelbundet inspektera utrustningen; användarsäkerheten beror på utrustningens integritet och hållbarhet. Utrustningen bör inspekteras noggrant innan den tas i bruk och före och efter varje användning. Dessutom rekommenderar CMC att en kompetent person utför en detaljerad periodisk inspektion minst var 12:e månad beroende på gällande lokala föreskrifter och användningsvillkor. Följ de inspektionsförfaranden som finns cmpro.com. Registrera resultaten på ditt PPE-inspektionens formulär. Om selesystemet inte inspekteras bör det tas ur drift och märkas i enlighet med detta eller förstoras för att förhindra vidare användning.

LIVSLÄNGD / PENSIONERING

Utrustningen har en livslängd på 10 år från tillverkningsdatum som anges på produktetiketten. Utrustningen är också en funktion av driftsförhållanden, användningsnivå och miljöförhållanden. Skydda mot vassa kanter, låga, extrema temperaturer, UV-strålning, kemikalier, oljor, fukt och mekanisk stress. En ledning från ett fall eller annan exceptionell händelse kan bestå till kassering efter en enda användning. Alla farhågor om dess säkra användning är orsak till kassering. Om seles system kasseras bör förstoras för att förhindra vidare användning.

Enheten måste kasseras när:

- Den har nått 10 års åldersgräns
- Det har utsetts för en större händelse (fall, chockbelastning etc.)
- Den har utsatts för extrema +miljöer (vassa kanter, höga temperaturer, frätande miljöer etc.) eller blivit förorenad (kemikalier etc.)
- Det finns tvivel om medellånga tydliga inspektioner eller det finns några tvivel om dess tillförlitlighet
- Den har en osäker användningshistorik
- När det blir fördrölat på grund av ändringar i lagstiftning, standarder, tekniker eller kompatibilitet.
- I allmänhet om det finns några tvivel om dess tillstånd av säker användning.

FÖRE VARJE ANVÄNDNING

- Kontrollera selet för tecken på slitage inklusive strukturella sömmar.
- Inspektera bandet för skador och hårdvara för sprickor.
- Kontrollera att justeringspennorna är ordentligt spädda och fungerar som de ska.

- Bekräfta att produktmärkning/märkning är läsbar.
- Innan du använder selet, kontrollera fallskyddsindikatorn som är placerad i närheten av den dorsala fästpunkten. Om fallskyddsindikatorn är skadad eller visar tecken på att vara påverkad, ta omedelbart selet ur bruk.
- Utför utrustningskontroll av kompetent person i enlighet med tillverkarens undersökningsförfaranden före och efter användning (periodisk inspektion).
- Provhäng i selet på ett säkert ställe för att säkerställa att selet är rätt storlek, har tillräcklig justering och har en acceptabel komfortnivå för avsedd användning.

UNDER ANVÄNDNING

Ståndigt:

- Övervaka selets skick och position på de justerbara spännerna och se till att förhöjda ordentligt fastsatta.
- Kontrollera skicket på fästpunkterna och anslutningarna till annan utrustning i systemet.
- Utvärdera miljöförhållandena. Fuktiga eller isiga miljöer kan förändra utrustningens beteende.

TRANSPORT, UNDERHÅLL, LAGRING OCH TRANSPORT

- Förvaring - Förvara på en sval, torr, mörk plats. Undvik kemikalier, fukt och direkt solljus. Förvara utan mekanisk påfrestand orsakad av störning, tryck eller spänning.
- Transport - Håll dig borta från direkt solljus, kemikalier, smuts och mekaniska skador. För detta ändamål bör en skyddspåse eller behållare användas.
- Förpackning - Våtta smutsiga produkter i rent varmt vatten. Skölj väl. Torka naturligt vid rumstemperatur mellan 10°C och 30°C, undvik direkt solljus, använd aldrig torktumlare eller direkt värme. Använd inte en högtryckstvätt. Vid behov kan spännen av metallalder avsevärt rengöring.
- Huvudmaterial - remmar, polyester, justeringspennor: stål, fästpunkter: aluminium.

VARNING: Underlåtenhet att följa dessa instruktioner kan äventyra livet.

GARANTI OCH REPARATIONER

Om din CMC-produkt har ett fel på grund av utformande eller material, vänligen kontakta CMC:s kundtjänst på info@cmpro.com för garantiförklaring och service.

CMC:s garanti täcker inte skador som orsakas av felaktig vård, felaktig användning, ändringar och modifieringar, oavsiktlig skada eller naturlig nedbrytning av material över förlängd användning och tid.

Utrustningen bör inte modifieras på något sätt eller ändras så att ytterligare delar kan fastas utan tillverkarens skriftliga rekommendation. Om originalkomponenter modifieras eller avlägsnas från produkten kan dess säkerhetsfunktioner avsevärs repareras.

Alla reparationsarbeten ska utföras av tillverkaren. Allt annat arbete eller alla ändringar upphäver garantin och frigör CMC från all ansvar och ansvar för tillverkaren.

5. KOMPATIBILITET

Utrustning som används med denna sele måste uppfylla lagstadgade krav i din jurisdiktion och/eller ditt land.

Kontrollera att denna produkt är kompatibel med den andra utrustningen i systemet och att dess avsedda applikationer uppfyller gällande standarder. Använd endast EN 362-karbiner för anslutning av systemkomponenter till selet. Personliga fallskyddssystem ska uppfylla kraven i EN 363.

När fallskyddssystem används som en EN 361 helkroppssel kan de kopplas med EN 355 fallämpare, EN 360 fallskyddsblock, EN 353-1/2, EN 354-linor eller andra system som beskrivs i EN 363. Vid användning enligt EN 813 och EN 358 för slöjd, arbetspositionering, respåkomst eller annat arbete på hög höjd kan personlig skyddsutrustning som inte är avsedd för fallskydd kopplas till EN 354- eller EN 358-linor, EN12841 rejuleringsanordningar etc.

När du kombinerar denna produkt med annan utrustning och/eller använda denna produkt i ett räddnings-/fallskyddssystem måste användarna förstå instruktionerna för alla komponenter före användning och följa dem för att säkerställa att säkerhetsaspekterna av dessa artiklar inte stör varandra. Denna produkt får endast användas i samband med PPE-komponenter som bär CE-symbolen för att skydda mot fall från höjder.

Ankarpunkter som används för att säkra dig måste vara konstruerade på ett sådant sätt att inga effekter kan uppstå vid fastsättning av personlig skyddsutrustning som minskar integriteten eller orsakar skador under användning. Skarpa kanter eller allt repen komprimeras kan allvarigt försämra hållfastheten. Ankarkomponenter bör vid behov läckas med lämpliga skydd. Ankarpunkten och ankarsystemet måste kunna motstå de förväntade belastningarna i värsta fall. Även vid användning av fallämpare (enligt EN 355)

bör ankarpunkterna vara konstruerade för fångstkrafter på minst 12 kN och uppfylla kraven i EN 795.

VARNING: Fara kan uppstå och funktionaliteten kan äventyras genom att kombinera annan utrustning med denna produkt. Användaren tar på sig allt ansvar för icke-standardiserad användning av denna produkt eller tillagda komponenter.

FALL ARREST SELE EN 361:2002

Anslutning av selen till ett räddnings- eller fallskyddssystem enligt EN 363 sker vid fallskyddsfästet (betecknas med A-etikett på selen), använd endast karbiner som uppfyller EN 362.

Ankarpunkt för fallskyddssystem bör väljas så att de minimerar risken för fall och potentiell fallsträcka. Undvik höga belastningar och svängande fall genom att ställa in fästpunkter så vertikalt som möjligt ovanför användaren. Förankringspunkten skall vara utformad på ett sådant sätt att inga effekter kan uppstå vid fästanslutning av personlig skyddsutrustning som minskar integriteten eller orsakar skador under användning. Skarpa kanter eller ett repen komprimeras kan allvarligt försämra hållfastigheten.

Vid användning av en lina som en del av ett fallskyddssystem får linans maximala totala längd, inklusive stötdämpare och anslutningskomponenter, inte överstiga 2,0 m. Linan/ankarankordningen från ankarpunkten till den säkrade användaren ska alltid hållas så spänd som möjligt.

Fore varje användning i ett fallskyddssystem måste det säkerställas att det finns nödvändigt fritt utrymme i arbetsområdet under användaren, så att det vid fall inte kommer att ske någon kollision med marken eller annat hinder på fallbanan.

VARNING: Endast enhelkkroppssele i enlighet med EN 361 får användas med fallskyddssystem.

SITTSELE EN 813:2008

Avsedd för hängande på rep- och arbetspositionering. Använd den låg infästningspunkten i midjan för att fästa en nedfångningsdon, placera linor eller cowtalls. Denna fästpunkt är inte lämplig för inkoppling av fallskydd.

BÄLT FÖR FASTHÅLLNING OCH ARBETSPOSITIONERING EN 358:2018

Använd alltid de två d-ringarna tillsammans genom att koppla dem till en positioneringslina för att bekvämt stödjas av midjebälte. Stödlinor för arbetspositioneringsselar måste hållas kort, förankringsankarpunkten måste vara i höjd med eller över midjenivån.

Selen är utrustad med en bakre restraint/inkopplingspunkt (betecknad med "R"-etikett på selen). Denna bakre fästpunkt i midjebälte är endast avsedd för inkoppling av en kort lina för att förhindra att användaren kommer in i ett område där ett fall är möjligt. Denna fästpunkt är inte lämplig för inkoppling av fallskydd.

Ett arbetspositioneringsbälte bör inte användas om det finns en fortsättningsrisk för att användaren blir hängande i bället eller utsätts för oavsiktlig kraft på bälte. Ett back-up eller fallskyddssystem krävs för att komplettera den utrustning som används för arbetspositionering.

6. ANVÄNDNING AV SELE

TA PÅ OCH JUSTERA SELEN

- Ta på selen med alla remmar lösa. Utför sidointråde i det öppnade midjebälte och de öppnade benslingorna. Placera axelbanden över axlarna.
- Dra åt banden vid benslingorna och axelremmarna (om de finns).
- Placera midjebälte och den främre låga infästningspunkten ovanför midjan och dra åt midjebälte.
- Placera den höga infästningspunkten på ryggen i nivå med skulderbladen och justera ryggremmen.
- Placera den främre höga infästningspunkten så högt som möjligt och justera axelbanden.
- Dra åt bakre benremmarna, detta är särskilt viktigt om du använder infästningen p ryggen.
- Placera benslingorna med stoppnings baksida och sida av benen. Dra åt benremmarna.
- Kontrollera fore användning att alla remmar är åldragna, stva undan överflödiga bånd i de elastiska hållarna och belast lätt den höga infästningspunkten fram och känn efter att selen sitter bekvämt och att alla D-ringar är placerade rätt

ANVÄNDNING AV OLIKA SPÄNTTYPER

- För att lossa justeringsspännan, vänd upp dem och dra dem.
- Dra åt justeringsspännan genom att dra i det utgående

bandet.

- För att stänga snabbkopplingsspännan, se till att båda vingarna snäpper på plats med hörbart klick.
- För att öppna snabbkopplingsspännan, håll i båda vingarna och dra isär spännena.
- Kontrollera regelbundet alla förslutningar och justeringselement.
- Akta dig för främmande föremål som kan hindra spännets funktion.

LÄMPLIGHETSPROVNING

- Utför ett komfort- och justerbarhetstest i ett säkert område för att säkerställa att selen är rätt storlek, har tillräcklig justering och är av acceptabel komfort för avsedd användning.
- Flytta och häng i selen från varje fästpunkt, med din utrustning, för att kontrollera att selen passar ordentligt, ger tillräcklig komfort för avsedd användning och är optimalt justerad.

INKOPPLING I LÅGAFÄSTPUNKTEN FRAM – VENTRALT

- Utrustning som kopplas in till EN 813:2008 ska vara i eller ovanför midjan.
- Se till att d-ringen och midjevadderingen är rätt placerad innan du justerar andra remmar.

INKOPPLING I HÖGA INFÄSTNINGSPUNKTEN BAK – DORSAL

- Utrustning som kopplas in vid EN 361:2002 bör vara i linje med axlarna.
- Lossa eller dra åt justeringsspännan för bakremmen för att placera dorsalfästet på rätt sätt.

INKOPPLING I HÖGA INFÄSTNINGSPUNKTEN FRAM – STERNAL

- Utrustning som kopplas in EN 361:2002 bör placeras så högt som möjligt.
- Lossa eller dra åt axelbanden och benremmarna på rätt sätt.

POSITION FÖR BENSLINGA

- Se till att stoppnings av benslingan är placerad runt benet.

ANVÄNDNING AV TILLBEHÖRSÖGLOR

- Varje utrustningslinga, verktygslinga och tillbehörsfäste är begränsad till en vikt på 10 kg.

INSTALLERA BRÖST ASCENDER

- Instruktioner och illustrationer avser specifikt ATOM Chest Ascender Kit (CMC del# 343500), säljs separat.
- Dra ut axelremmen ur bandhållarna och justeringsspännan.
- För bröst ascender-slingan över axelremmarna till en central punkt mellan de främre D-ringarna.
- Sätt in Bröst ascender bandet genom övre ögat av bröstet ascender
- Passera Chest Ascender bandet över och under bandhållarna som ligger bakom och under den främre fästpunkten.
- Fäst skruvlinken genom webbtunneln som delas av främre lägreD-ringen.
- För in skruvlinken genom bröst ascender
- Dra åt skruvlinken för hand och applicera sedan ett halvt varv med en skiffnyckel.
- Kompatibiliteten hos bröst ascender, med skruvlinken och selen, samt smidig funktion av hela systemet, måste säkerställas av användaren och användaren är fullt ansvarig att utrustningen används på ett säkert sätt. Bekräfta kompatibilitet och funktion på ett säkert ställe fore faktisk användning.

ANVÄNDA EN ARBETSSTOL

- Instruktioner och illustrationer hänvisar specifikt till CMC SkySaddle™ (CMC-del # 202690), säljs separat.
- Lossa sittbrädans anslutningsremmar och dra ut dem i full längd, se bruksanvisningen för spännan.
- Fäst sittbrädan på selen vid sittbrädans slingor. Dessa slingor är uteslutande avsedda att användas i samband med en sittbräda. Användaren ansvarar för att välja lämpliga karbiner.
- Justera sittbrädans anslutningsremmar för personlig komfort och passform.
- Bekräfta kompatibilitet och funktion på ett säkert ställe fore faktisk användning.
- Kompatibiliteten hos sittbrädan, kontaktarna och selen, liksom hela systemets smidiga funktion, måste säkerställas av användaren och användaren fullt ansvarig att utrustningen används på ett säkert sätt.

LANYARD-ANSLUTNING

Om en falldämparlina av Y-typ används får inte den delen av Y-lina som inte är inkopplad i fästpunkten, fästas i

selen. Detta kan hindra att falldämpningen på Y-linan inte fungerar. Rekommendationen är att fästa den delen av Y-lina som inte är inkopplad i fästpunkten i parkeringsöglor för fallskyddslinor på selens axelband.

7. UTRUSTNINGSGRE-ISTER

Hitta den senaste versionen av PPE-inspektionsformulären cmcpro.com. Registrera dina PPE-inspektionsresultat med hjälp av dessa onlinedokument.

8. YTTERLIGARE INFORMATION

Varningsmeddelanden och instruktioner måste läsas och följas

FÖRSÄKRAN OM ÖVERENSSTÄMMELSE

CMC Rescue, Inc. förklarar att denna artikel överensstämmer med de väsentliga kraven och de relevanta bestämmelserna i EU-förordning 2016/425. Den ursprungliga försäkran om överensstämmelse kan laddas ner på följande webbplats: www.cmcpro.com



CMC Rescue, Inc.
6740 Cortona Drive
Goleta, CA 93117, USA
805-562-9120 / 800-235-5741
cmcpro.com

ISO 9001 Certified

© CMC Rescue, Inc.

All rights reserved CMC and **X** are registered marks of CMC Rescue Inc.

Control No.: 910013_Rev01